



使用說明書

⚠ 在騎乘電動機車之前，請務必仔細閱讀這本使用說明書。



電動機車

EGR076

| | |
|---------------|----|
| 重要貼紙和標示的位置 | 1 |
| 高電壓位置 | 2 |
| 安全資訊 | 3 |
| 電動機車各部位名稱 | 4 |
| 儀表和各控制器功能 | 5 |
| 關於您的安全：騎乘前的檢查 | 6 |
| 交換驅動電池 | 7 |
| 手機 APP 與自訂個人化 | 8 |
| 操作和重要的騎乘要點 | 9 |
| 定期保養和簡易的檢查 | 10 |
| 電動機車的保管和存放 | 11 |
| 規格 | 12 |
| 車主訊息 | 13 |

 **在騎乘電動機車前，請仔細閱讀這本使用說明書。本說明書即使在車輛轉賣後，亦應一起隨附。**

低功率電波輻射性電機管理辦法

第十二條 經型式認證合格之低功率射頻電機，非經許可，公司、商號或使用者均不得擅自變更頻率、加大功率或變更原設計之特性及功能。

第十四條 低功率射頻電機之使用不得影響飛航安全及干擾合法通訊；經發現有干擾現象時，應立即停用，並改善至無干擾時方得繼續使用。

前項合法通訊，指依電信法規定作業之無線電通訊。

低功率射頻電機須符合合法通訊或工業、科學及醫療用電波輻射性電機設備之干擾。

註

電動機車具備 Bluetooth 及 NFC 功能；驅動電池具備 NFC 功能；電池交換站具有 NFC 功能。

TEBA10120

EGR076**使用說明書****©2022 台灣山葉機車工業股份有限公司****第一版 2022年11月****版權所有 翻印必究****嚴禁任何未經****台灣山葉機車工業股份有限公司****書面核准的再版印製或未授權的使用****台灣印製**

恭喜您購買YAMAHA EGR076 電動機車。這部電動機車是山葉公司累積了各種在運動、休閒與競賽車輛等方面的廣泛經驗下所生產的產品。它代表了YAMAHA在業界間高度的技術與可信賴度。而這本使用說明書將可使您了解這部電動機車的操作、檢查與基本保養。如果您對這部電動機車的操作與保養有任何問題時，請洽詢山葉服務網。

另外，為了確保電動機車能保持在最佳的狀態，您必須確實的注意與執行說明書中所建議的各種操作和保養方法的說明。

山葉公司一直持續追求產品設計與品質的進步。因此，此說明書在印刷之初，雖然包含了當時最新的產品資訊，但在您所購買的電動機車與說明書之間仍可能會有些微的不同。如果您對說明書內容有任何的疑問時，請向山葉服務網洽詢。





註

- 愛護地球，響應環保，珍惜資源，台灣山葉機車貼心提醒您：
 1. 電動機車保養與維修作業所產生之相關廢棄物，請妥善分類與處理。
 2. 廢棄車輛請洽合法回收業者辦理回收事宜。回收業者名單可透過資源回收免費服務專線0800-085717或瀏覽行政院環保署資源回收管理基金管理會網頁([https:// recycle.epa.gov.tw](https://recycle.epa.gov.tw))查詢。
- 騎乘電動機車時，請隨車攜帶本使用說明書及保養手冊。
- 有關山葉服務網的資訊，請參閱保養手冊「顧客意見窗口」一節。
- 請確認您在交車時，在隨車的資料袋內裝有以下的資料：
 1. 使用說明書
 2. 保養手冊
 3. 問卷調查表

重要資訊

TEDA10111

在本手冊中所提及的特別重要訊息，將以下列的各種符號區別：

| | |
|---|--|
|  | 這是「安全警告」符號。此符號內的說明，是警告您會有潛在的個人傷害危險發生。請確實遵守此符號內所有的安全訊息說明，如此可避免可能的傷害或死亡發生。 |
|  | 這是「警告」符號。此符號內的說明，是告知您某個危險狀況。如果沒有避開該危險狀況時，將會導致死亡或嚴重受傷。 |
|  | 這是「注意」符號。此符號內的說明，是您必須遵守的一些特別預防措施，以避免電動機車或財物受損。 |
|  | 這是「註」符號。此符號內的說明，可讓某些步驟程序容易進行或清楚。 |

* 產品及各項規格如有變更時，恕不另外通知。

目錄

| | | | | | |
|--------------------|------|----------------------------------|-------------|-----------------------------|-------------|
| 重要貼紙和標示的位置..... | 1-1 | 主支架..... | 5-15 | 齒輪油..... | 10-2 |
| 高電壓位置..... | 2-1 | USB插座..... | 5-15 | 冷卻水..... | 10-3 |
| 各高電壓位置..... | 2-1 | 關於您的安全：騎乘前的檢查..... | 6-1 | 電子油門握把自由間隙的檢查..... | 10-4 |
| 安全資訊..... | 3-1 | 騎乘前的檢查..... | 6-1 | 輪胎..... | 10-4 |
| 再次提醒您關於安全騎乘要點..... | 3-4 | 交換驅動電池..... | 7-1 | 車輪..... | 10-5 |
| 電動機車各部位名稱..... | 4-1 | GoStation®電池交換站..... | 7-1 | 前、後煞車把手自由間隙的檢查..... | 10-5 |
| 左側視圖..... | 4-1 | 更換驅動電池..... | 7-1 | 前、後煞車片的檢查..... | 10-6 |
| 右側視圖..... | 4-2 | 手機 APP與自訂個人化..... | 8-1 | 煞車油油位的檢查..... | 10-7 |
| 儀表和各控制器..... | 4-3 | 下載及安裝..... | 8-1 | 煞車油的更換..... | 10-7 |
| 儀表和各控制器功能..... | 5-1 | 電動機車的配對..... | 8-2 | 驅動鏈條鬆緊度的檢查和調整..... | 10-8 |
| 智慧鑰匙卡..... | 5-1 | Y-Connect TWN for EV APP 簡介..... | 8-2 | 各鋼索的檢查和潤滑..... | 10-8 |
| 驅動電池..... | 5-2 | 操作和重要的騎乘要點..... | 9-1 | 電子油門握把和鋼索的檢查及 潤滑..... | 10-9 |
| 備用電池..... | 5-2 | 電動機車的起步..... | 9-1 | 前、後煞車把手的潤滑..... | 10-9 |
| 電動機車的四大狀態..... | 5-2 | 加速和減速..... | 9-2 | 主支架和側支架的檢查和潤滑..... | 10-9 |
| 全LED顯示智慧儀表..... | 5-4 | 倒車..... | 9-3 | 前叉的檢查..... | 10-10 |
| 把手開關..... | 5-6 | 煞車..... | 9-3 | 轉向舵的檢查..... | 10-10 |
| 前煞車把手..... | 5-8 | 停車..... | 9-4 | 車輪軸承的檢查..... | 10-11 |
| 後煞車把手..... | 5-8 | 駐車..... | 9-4 | 保險絲的更換..... | 10-11 |
| 座墊..... | 5-9 | 電能回充..... | 9-5 | 頭燈LED的更換..... | 10-11 |
| 騎士置腳踏板..... | 5-10 | 智慧模式..... | 9-5 | 前位置燈LED的更換..... | 10-12 |
| 乘客置腳踏板..... | 5-11 | 競速模式..... | 9-6 | 前、後方向燈LED的更換..... | 10-12 |
| 安全帽掛鉤..... | 5-11 | 賽道碼錶模式..... | 9-6 | 尾燈/煞車燈LED的更換..... | 10-12 |
| 前置物箱..... | 5-11 | 低電量模式..... | 9-7 | 牌照板燈LED的更換..... | 10-13 |
| 後置物箱..... | 5-12 | 高低溫保護模式..... | 9-8 | 後視鏡..... | 10-13 |
| 後扶手..... | 5-13 | 傾倒斷電保護..... | 9-9 | 簡易的故障排除..... | 10-14 |
| 後避震器..... | 5-13 | 定期保養和簡易的檢查..... | 10-1 | 電動機車的保管和存放..... | 11-1 |
| 側支架..... | 5-14 | 車輛靜止、低速及加速的檢查..... | 10-1 | 使用消光(Matte Color)部品的保養..... | 11-1 |
| 側支架開關..... | 5-14 | 為何要使用YAMALUBE..... | 10-2 | 使用仿麂皮部品的保養..... | 11-1 |

目錄

| | |
|-------------------|-------------|
| 保管 | 11-2 |
| 存放 | 11-4 |
| 規格 | 12-1 |
| 規格表 | 12-1 |
| 車主訊息 | 13-1 |
| 識別號碼記錄欄 | 13-1 |
| 電動機車資料記錄 | 13-1 |

TEFA10114

各種重要的貼紙和標示

請閱讀並了解您所購買的電動機車上各種貼紙或標示內容。它們包含了該部電動機車的安全及正確操作等重要資訊。請不要將這些貼紙撕下。

註

下圖中各種貼紙或標示為參考式樣，相關的內容及位置，請以所購買的電動機車為準。

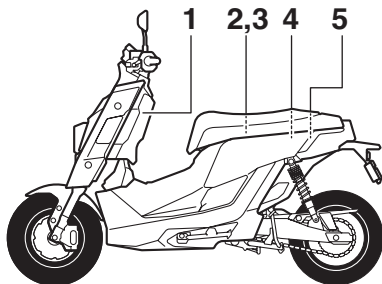

1. 「警告」貼紙

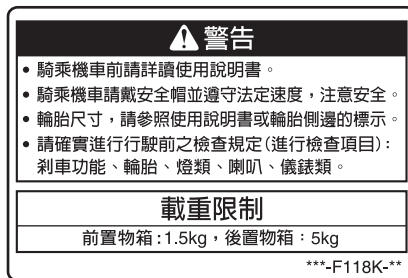

2. 「電池組端子極性符號標示」貼紙

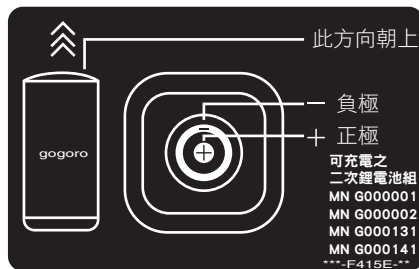

3. 「胎壓」貼紙

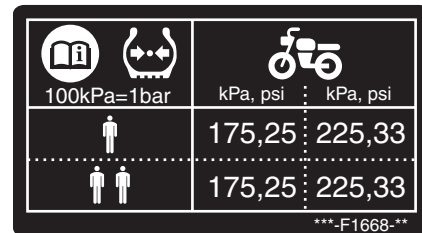

4. 防竊辨識碼

在電動機車各適當位置有防竊辨識碼(微粒晶片噴塗)。此防竊辨識碼的功能，在於降低電動機車的失竊發生。有關防竊辨識碼，請與山葉服務網確認。

5. 座墊「警告」貼紙

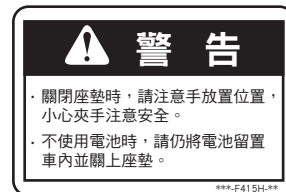

重要貼紙和標示的位置

1

YAMAHA 電動機車常見的綠能標章及標示

註

為配合審查日期或機種別的不同，某些標章及標示在電動機車出廠後，未立即(或並未)貼付在電動機車上。相關的貼紙及內容，請以所購買的電動機車為準。



中華民國能源效率標示

年耗電量：221 度

 以年平均行駛4,500公里
除以能源效率測試值計算

| | | |
|--------|---------------|-----------------------|
| 車輛類別 | 機車 | |
| 廠牌 | 山葉 | |
| 認證車型 | EMF EGR076 A1 | |
| 測試值 | 測試方法 | CNS15819-4 及其後續修正測試方法 |
| | 能源效率(公里/度) | 20.4 |
| | 純電行程(公里) | 65 |
| 最大輸出馬力 | 7.6 kW | |

說明：

1. 本標示之能源效率及純電行程係在實驗室內，依規定的行車型態於車體動力計上測得。實際道路行駛時，因受天候、路況、載重、使用空調系統、駕駛習慣及車輛維護保養等因素影響，其實際能源效率與純電行程可能與測試值不同。
2. 本標示測試時測試車輛慣性模擬車重與所採行之市區行車型態及定速行駛，依車輛容許耗用能源標準及檢查管理辦法所訂「機車燃料消耗量試驗方法」進行。
3. 詳細資訊請參閱查詢網站。



經濟部能源局

查詢網站：www.moeaboe.gov.tw

各高電壓位置

本電動機車電源及驅動系統使用 DC 96V。在下圖所示各部品位置均有高電壓請勿自行拆裝，以免電擊而造成傷亡發生。相關保養、檢查及維修請由山葉服務網為您服務。

2

⚠警告

非本電動機車電路相關檢查及維修人員，請勿自行檢查或維修，以免造成漏電或觸電而導致人員傷亡發生。

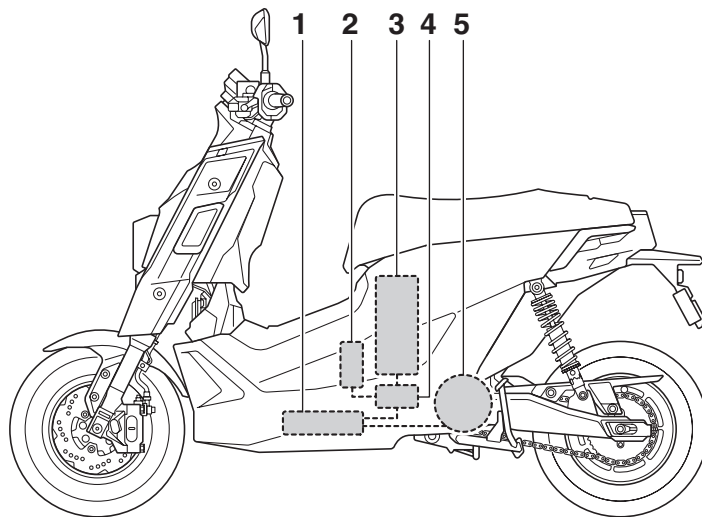

1. MCU (馬達控制器)
2. DC-DC (直流-直流轉換器)
3. 驅動電池

4. DC BOX (直流電力盒)
5. 馬達

做為一位負責任的車主

3

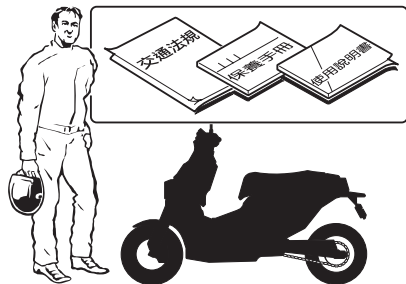

身為一位電動機車的車主，您有義務安全及正確的騎乘電動機車。電動機車是屬於單軌跡的車種，它們之所以能夠安全的使用和操控，是依據騎士的正確騎乘技術和專業知識而來。因此每一位騎士在騎乘電動機車前，必須知道下列要點：

1. 必須完全了解電動機車的操作方法。
2. 了解使用說明書內的各警告、注意及各項規定說明。
3. 電動機車的出力與一般汽油機車明顯不同，騎乘時需特別注意。
4. 具備安全及正確的騎乘技巧。
5. 獲得如使用說明書內所描述的專業知識或交由專業維修技術人員進行必要的專業教育。
6. 具有政府機關核發的駕駛執照，並確實遵守交通安全法規。

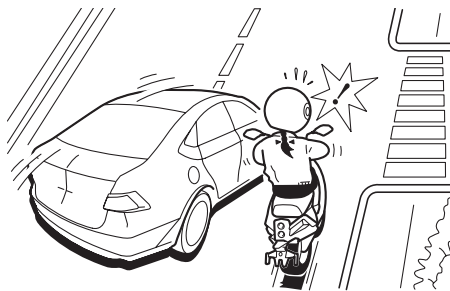

在每一次使用本電動機車前，您必須進行騎乘前的檢查工作，以確保電動機車能安全的運作。疏於正確的檢查及保養電動機車，會增加意外的發生及部件的損壞。在沒有具備正確的專業知識前，請勿進行電動機車保養工作。請找具有專業知識的山葉服務網進行保養。有關騎乘前的檢查一覽表請參閱 6-1 頁。

1. 本電動機車僅設計用來乘載騎士及一位乘客。如有載人需求，建議以短距離騎乘為主。
2. 在道路通行行駛中，汽車駕駛人往往會疏於注意電動機車的騎乘狀況，這也是電動機車、汽車常發生意外的主因。許多的意外發生，都是源自於汽車駕駛人沒有看見電動機車所引起。因此，騎乘電動機車時如何讓您自己變得更醒目，是降低這類型意外發生

的最有效方法。因此：

- 請穿著顏色鮮明的外套。
 - 由於交叉路口是電動機車最容易發生意外的地方，當您接近及經過交叉路口時應格外特別注意。
 - 騎在汽車駕駛人能夠看見您的地方，同時避免騎在另一位汽車駕駛人會有盲點的地方。
3. 許多的意外是由沒有經驗的駕駛人所引起，事實上在意外事故中有許多的駕駛人都沒有駕駛執照。因此：
 - 請確定您有合格的駕駛執照，並只能將電動機車借給有駕駛執照的人。
 - 了解您的技術及能力極限，不要超過它們的範圍，以避免意外發生。
 - 我們建議您在沒有車輛行駛的路況下練習騎乘電動機車，直到您完全熟悉本電動機車及所有的操控為止。
 4. 許多的意外也是由於電動機車騎士錯誤的操控所引起。在典型的意外中，電動機車騎士由於速度過快或轉變角度不足下，進行大角度的方向變更所造成(速度與電動機車傾斜角度無法搭配)。因此：
 - 請經常注意車速限制以及不可超過道路上所規定的速限。
 - 在轉彎或變換車道時請務必使用方

向燈，以確定其他汽車駕駛人可以看見您。

5. 騎士及乘客的姿勢，也是正確控制的重要因素。因此：

- 在騎乘時，騎士應隨時將雙手保持在方向把手上，而雙腳需置於在騎士的置腳踏板上，以確保機車的穩定操控。
- 乘客需隨時使用雙手緊抱騎士，而雙腳需放在乘客的置腳踏板上。
- 除非乘客的雙腳都能確實的踏放在乘客使用的置腳踏板上，否則不可搭載任何乘客。

6. 如有喝酒或服藥，嚴禁騎乘電動機車。也不可將電動機車借給有喝酒或服藥的人使用(即對方有合格的駕駛執照)。

7. 本電動機車僅設計在一般道路上使用，在非道路的路面上不可使用。

不得騎乘於淹水道路

不得騎乘於淹水道路。水會造成電源組件失靈、漏電或短路。

保護衣著

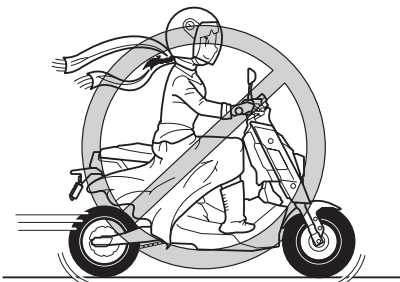

在二輪車的死亡事故中，因頭部受傷所引起的比例極高。因此安全帽是唯一可以防止或降低頭部傷害的關鍵要素。

1. 隨時正確穿戴合格的安全帽。
2. 穿戴護目鏡、護面器具。當風吹在沒有保護的眼睛上，會導致視覺延遲或無法看到危險的狀況發生。
3. 夾克、靴子、長褲、手套等是防止擦傷或撕裂傷的有效保護衣具，建議確實穿著。
4. 切勿穿著鬆垮的衣褲、長裙及長的圍巾。雨天時應穿著合身的二件式雨衣。否則在電動機車走行、會車或牽車等等情況下，它們可能會與電動機車的各控制把手、置腳踏板、車輪或其他機件及車輛等纏結，導致受傷或意外發生。
5. 經常穿著可以保護您的雙腳踝關節及腳部的保護衣著。

負載

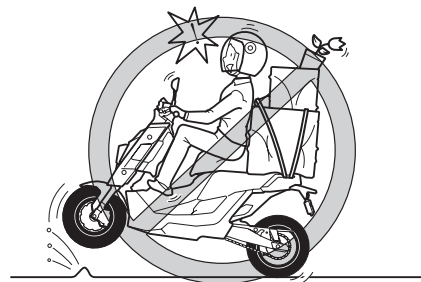

如果電動機車的重量分配改變時，電動機車上額外增加的配件或貨物會嚴重的影響穩定性和操控性。為避免可能的意外發生，當您要額外增加貨物或配件時，必須要格外的注意。當騎乘已增加額外貨物或配件的電動機車時，要特別小心謹慎的注意以下有關附件或貨物的相關資訊指南。請務必遵守：

騎士、配件及貨物的總重量不可以超過總載重限制，騎乘超載的電動機車會導致意外發生。

總載重限制：156.5 kg

當電動機車負載重量在總載重限制內時，請注意下列事項：

1. 貨物和配件的重量應盡量的放低並靠近電動機車。將最重的物品，盡可能

⚠️安全資訊

3

的靠近電動機車的中心，緊牢固定並確保重量平均分散在電動機車兩側，以減少不平衡及不穩定性。

2. 騎乘中，物品的移動會造成突然的不平衡現象產生。因此在騎乘電動機車前，請務必確實的將配件或貨物緊牢的固定在電動機車上，並多次的檢查配件和貨物的裝載狀況。

- 適當的依據負載狀況調整懸吊系統(僅適用在配有可調式懸吊系統車型)，並檢查車輪的狀況和胎壓。
 - 不要在方向把手上懸掛物品。這些物品會增加電動機車的不穩定性，以及延緩電動機車轉向時的反應。
3. 本電動機車的設計是不可以進行掛載拖車或安裝側車斗。

正廠部品配件



電動機車配件的選擇是一項重要的決定，正廠部品配件(可自YAMAHA服務網購買)

都經過設計和測試，並經過YAMAHA的認定可安裝在電動機車上。許多與YAMAHA沒有關連的公司所製造的部品和配件(或者提供YAMAHA電動機車其他改裝的工作)，由於YAMAHA並沒有參與這些補修部品公司所生產的產品測試工作，因此YAMAHA無法為這些不是由YAMAHA所製造販賣的產品，或者不是由YAMAHA所指定的改裝進行推薦和背書，即使這些非正廠產品，可能是由YAMAHA服務網所販賣或安裝。

補修部品配件及改裝

當您在市場上發現許多產品的設計及品質與正廠部品類似時，請務必清楚這些產品是否會對您或其他人造成危害。在電動機車上安裝這些產品或進行其他的改裝，會改變您的電動機車設計或操控特性，進而導致您或其他人發生嚴重的受傷或死亡意外。您有義務為這些因電動機車的改變而產生的傷亡負責。請牢記下列說明，而這些說明也在當安裝配件時的「負載」下有說明。

1. 不要安裝或裝載會降低電動機車性能的配件或貨物。在使用配件時請仔細的檢查，以確保在任何時候它不會降低距地高度或影響轉向，不會影響懸吊系統的行程、轉向行程或操控性能，或者不遮蔽燈號或反光片。
 - 安裝在方向把手或前叉區域的配

件，由於重量的分配不均或空氣流動的改變，而使不穩定性增加。

- 當方向把手或前叉區域安裝配件時，它們必須盡可能是輕量及小的物品。體積龐大或大型配件由於空氣流動的關係，會嚴重地影響電動機車的穩定性。風力會試圖將電動機車往上提升，或在橫切風時電動機車會變的不穩定。當經過大型車或大型車經過電動機車時，這些配件也會使電動機車造成不穩定。
 - 某些的配件會迫使騎士改變正常的騎乘位置。這種不正確的位置會限制騎士的自由移動行為以及騎士的控制能力，因此這些配件決不可安裝在電動機車上。
2. 當安裝電器配件時需特別注意。如果電器配件超過本電動機車電器系統所能承受的負荷時，會使電動機車電器發生故障，進而導致燈類的失效或馬達動力損失的危險產生。
 3. 如安裝非由本公司所推薦或認證之電器設備(例如：行車記錄器等)，或以不當的改裝方式(例如：變更原廠設定、線路等)安裝電器設備，均恐導致車輛故障或起火之狀況發生。車輛業經改裝後，已非原廠出廠之狀態，本公司對此概不負責。

補修輪胎和輪圈

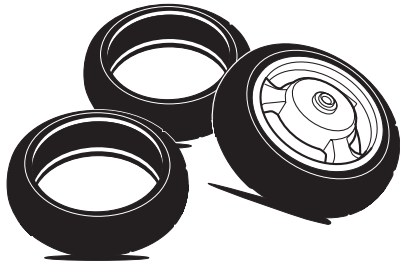

裝在本電動機車上的輪胎和輪圈，其設計可讓電動機車獲得最佳的性能，並且能提供操控煞車及舒適性的最佳組合。其它的輪胎、輪圈尺寸和各種組合並不適當，有關輪胎規格及更多的輪胎更換資訊請參閱10-4頁。

電動機車的運送

在使用其他車輛或載具運送電動機車時，請注意下列事項：

- 拆下電動機車上所有可能會鬆脫的部品。
- 將電動機車的前輪朝向正前方，然後盡可能將它固定在載具架板的溝槽內以防止滑動。
- 確實的將電動機車牢固地網綁在車輛或載具上。網綁時，請使用堅韌的專用束帶在電動機車的堅固部位(例如車

架、方向把手或前叉外管或其他堅固部位)進行。請小心選擇網綁束帶的部位，避免運送時摩擦到烤漆。不可在脆弱的部位(例如外殼、方向燈座或其他容易脆裂的部品)實施網綁作業，以免在運送時發生意外。

- 避震器應在壓縮的位置固定，以免在運送時造成過度的回彈。

再次提醒您關於安全騎乘要點

- 轉彎之前請使用方向燈。
- 每次牽車前或騎車前，均需先確保側支架及主支架在推起的位置。
- 每次牽車前或騎車前，均需先確保轉向舵可自由地左右轉動，以避免意外事故發生。
- 接近轉角或彎道或十字路口時，請減慢速度。轉彎完成後再緩慢加速。
- 經過停在路旁的車輛請特別小心。因為汽車的駕駛員或乘客可能沒有看見您而突然打開車門，造成意外發生。

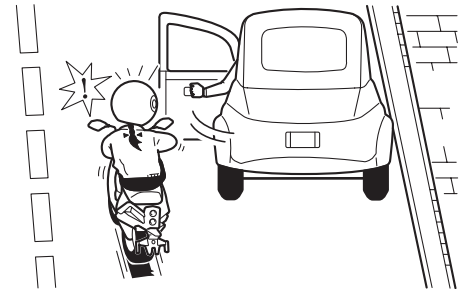

- 潮溼的平交道鐵軌、橋樑伸縮縫、人孔蓋、水溝蓋，及路面上的各種標線、標誌，會變得非常滑溜，因此在接近這些區域時，請減速慢行並保持機車直立小心通過。此時避免緊急煞車，因為電動機車可能會打滑。雨天

⚠️安全資訊

3

騎乘時，建議您開啟智慧模式，起步時輕轉電子油門握把。要在溼滑的路面上停止時，請緩慢操作煞車。

- 當您清洗電動機車時，煞車片會變的潮溼。清洗電動機車後，請在騎乘之前檢查煞車是否正常作動。
- 騎電動機車務必戴安全帽，並戴上防護手套及穿著長褲(將褲口綁住，以免飄動)，以及鮮明的外套。
- 不要在電動機車上載過多的貨物。超載會導致機車不穩。請參考 3-2 頁負載的說明。
- 大型車駕駛的視線死角多，不易察覺四周的車況。另外，大型車在轉彎時會產生較大的內輪差，而導致更多的潛在危險發生。因此，騎乘電動機車時，請務必遠離大型車。

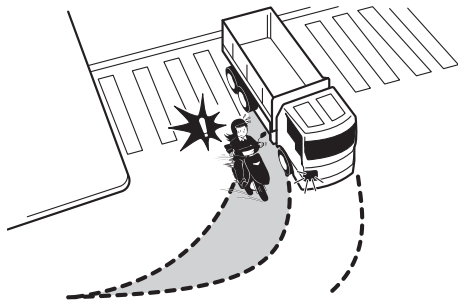

左側視圖

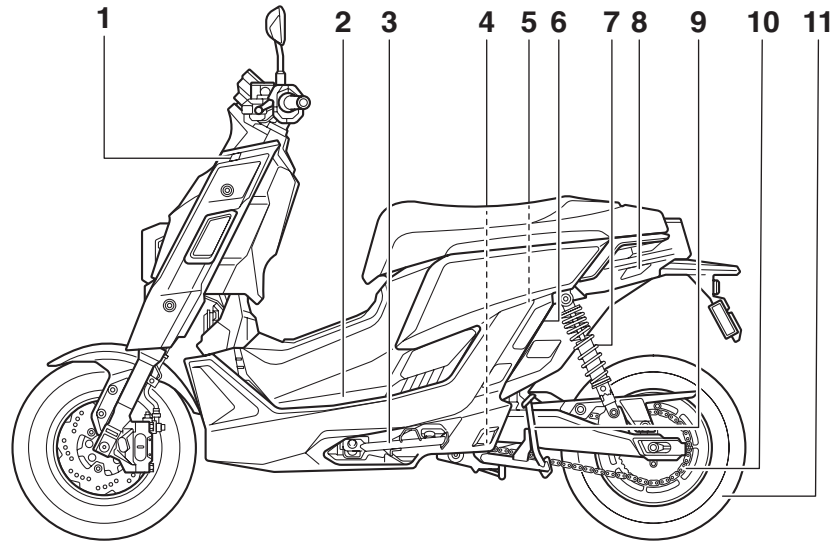

- | | | | |
|------------|----------|----------|----------|
| 1. 前方向燈 | (10-12頁) | 7. 後避震器 | (5-13頁) |
| 2. 騎士置腳踏板 | (5-10頁) | 8. 後方向燈 | (10-12頁) |
| 3. 側支架 | (5-14頁) | 9. 主支架 | (5-15頁) |
| 4. 齒輪油排油螺栓 | (10-2頁) | 10. 驅動鏈條 | (10-8頁) |
| 5. 冷卻水副水箱 | (10-3頁) | 11. 後輪 | (10-4頁) |
| 6. 冷卻水檢查視窗 | (10-3頁) | | |

電動機車各部位名稱

THA50110

右側視圖

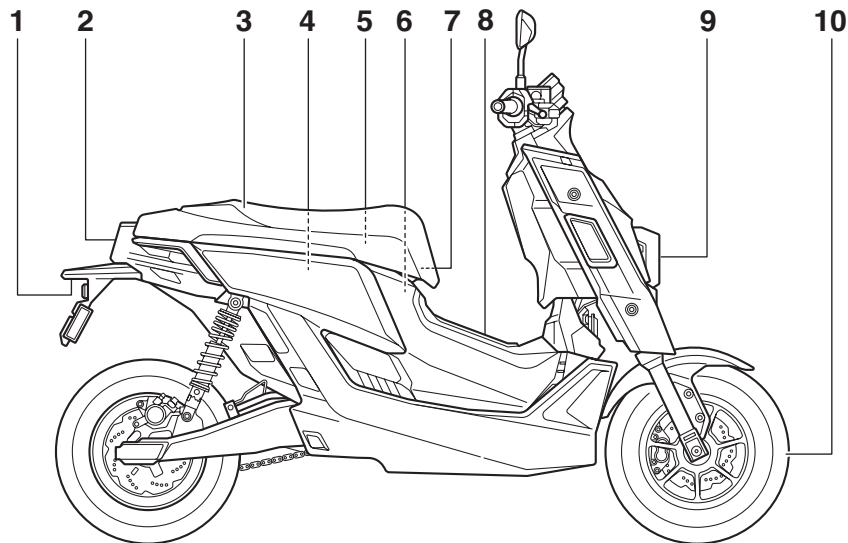

4

- | | | | |
|-----------|----------|------------|-----------------|
| 1. 牌照板燈 | (10-13頁) | 6. 備用電池 | (5-2頁) |
| 2. 尾燈/煞車燈 | (10-12頁) | 7. 安全帽掛鉤 | (5-11頁) |
| 3. 座墊 | (5-9頁) | 8. 前置物箱 | (5-11頁) |
| 4. 後置物箱 | (5-12頁) | 9. 頭燈/前位置燈 | (10-11頁/10-12頁) |
| 5. 驅動電池 | (5-2頁) | 10. 前輪 | (10-4頁) |

儀表和各控制器

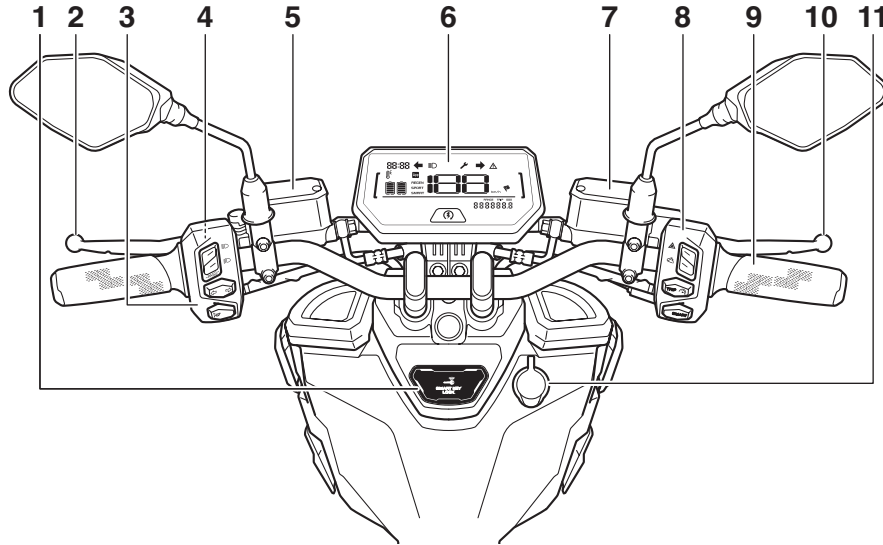

- | | | | |
|---------------|---------|-------------|---------|
| 1. 智慧鑰匙卡感應器 | (5-1頁) | 7. 前煞車主缸儲油槽 | (10-7頁) |
| 2. 後煞車把手 | (5-8頁) | 8. 右把手開關 | (5-7頁) |
| 3. 左把手開關 | (5-6頁) | 9. 電子油門握把 | (9-2頁) |
| 4. 電子倒車油門鍵 | (5-7頁) | 10. 前煞車把手 | (5-8頁) |
| 5. 後煞車主缸儲油槽 | (10-7頁) | 11. USB 插座 | (5-15頁) |
| 6. 全LED顯示智慧儀表 | (5-4頁) | | |

儀表和各控制器功能

TEQA10110

智慧鑰匙卡

5



1. 智慧鑰匙卡正面

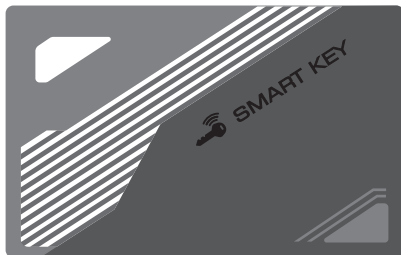

1. 智慧鑰匙卡背面

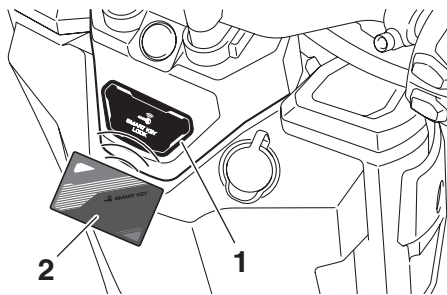

1. 智慧鑰匙卡感應器
2. 智慧鑰匙卡

本車配有 2 張智慧鑰匙卡。此電動機車採用先進的智慧鑰匙卡 (具備NFC近距離無線通訊功能), 只需將其輕輕接觸車上之智慧鑰匙卡感應器 (以下簡稱「感應器」), 即可解鎖或上鎖。

注意

- 建議您將 2 張智慧鑰匙卡分開存放, 如其中 1 張智慧鑰匙卡不慎鎖進後置物箱裡, 另 1 張可做為備援開啟座墊。(參閱 5-9 頁)
- 請妥善保管智慧鑰匙卡, 請勿放置於陽光直射處或暴露於高溫下。亦請避免彎折、磨損或裁切破壞。
- 請避免將智慧鑰匙卡與智慧型手機、信用卡或其餘類型的磁卡放置在一

起, 因有可能會造成智慧鑰匙卡感應不良。

- 請勿將多張智慧鑰匙卡同時觸碰感應器, 以避免感應不良。
- 使用時, 請勿將智慧鑰匙卡放置於金屬製品附近。
- 若輕觸感應器的時間太短或距離太遠, 請稍待片刻, 重新感應即可。
- 智慧鑰匙卡的操作距離不可超過 4 公分, 並仍需輕觸感應器。

註

- 請勿將智慧鑰匙卡存放於前、後置物箱內, 以避免遺失, 或不慎鎖進後置物箱裡而無法使用。
- 如您需要第 3 張以上的智慧鑰匙卡時, 請至山葉服務網洽詢。
- 亦可使用 Y-Connect TWN for EV APP 進行解鎖或上鎖。(參閱 8-1 頁)

驅動電池

驅動電池位於座墊底下(參閱5-9頁)，並提供電動機車所需的電力。有關驅動電池的交換及相關注意事項，請參閱 7-1 頁說明。

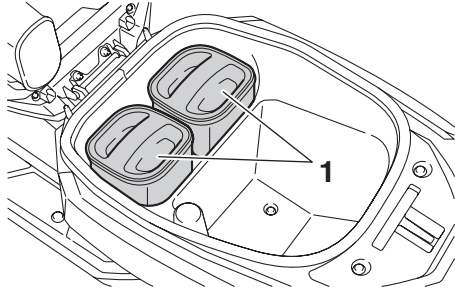

1. 驅動電池

備用電池

備用電池位於驅動電池前方的車體內。它可提供部份電器設備所需的必要電源。

注意

- 請將驅動電池置於座墊下方並保持座墊緊閉，以避免備用電池過度放電而損壞。
- 請勿將驅動電池長時間地取出。否則將會導致備用電池過度放電而損壞。
- 請勿自行進行備用電池任何的保養及維修工作，以避免造成備用電池的損壞。

電動機車的四大狀態

本電動機車的電源開關操作上，可分為以下四大狀態：

- 休眠狀態
- 上鎖狀態
- 解鎖狀態
- 馬達待機狀態

註

休眠、上鎖及解鎖狀態均表示馬達關閉。

5

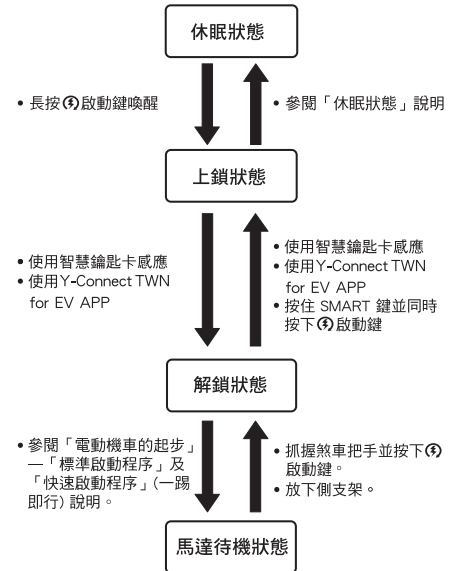

儀表和各控制器功能

TEQA20120



休眠狀態

在下列狀況，電動機車會自動進入休眠狀態，無法使用智慧鑰匙卡進行解鎖。

- 當驅動電池的電量過低（儀表的驅動電池殘電量為無格數），上鎖三分鐘後。
- 當電動機車上鎖閒置過久沒有進行解鎖（進入休眠時間依照驅動電池電量而定）。
- 當驅動電池被取出且長時間置於電動機車外。
- 當座墊長時間未確實關閉時。

注意

座墊需確實關閉。如座墊長時間未確實關閉時，車輛將會進入休眠狀態。亦有可能導致備用電池過度放電而造成損壞。

在休眠狀態下，燈系、儀表均無燈光，智慧鑰匙卡無法感應，亦無法解鎖。此時長按  「啟動鍵」3秒以上，直到儀表的  錯誤警告閃爍數次，即表示系統已被喚醒，進入上鎖狀態。此時可正常使用智慧鑰匙卡進行解鎖。

如何避免進入休眠狀態

- 隨時確保驅動電池的電量充足，並在每次結束騎乘離開時，確認座墊確實關閉。
- 若您預期將有數天以上時間不會使用電動機車，請先交換電量充足之驅動電池。
- 即使不使用電動機車，也請每 30 天至少交換一次高電量的驅動電池。
- 勿將驅動電池取出且長時間置於電動機車外。

TEQA20135

上鎖狀態

二段式上鎖

當車輛上鎖時，轉向舵鎖不會自動鎖住，方便車主在不適合騎乘的地方（如人行道或室內）移動車子。

註

- 此功能在 Y-Connect TWN for EV APP（以下簡稱 APP）的預設值為開啟。開啟或關閉皆需透過 APP 操作，如關閉則回復為一般上鎖功能。
- 本手冊所示之轉向舵即為 APP 所示之龍頭，轉向舵鎖即為龍頭鎖。

1. 在解鎖狀態下，以智慧鑰匙卡輕觸感應器即可上鎖車輛。此時車輛會發出音響，前、後方向燈閃爍2次後，前位置燈、尾燈、牌照板燈會點亮數秒後熄滅，儀表亦無燈光，表示車輛已上鎖並關閉系統電源。
2. 如欲鎖住轉向舵，在上鎖車輛後，請迅速將轉向舵左轉到底，並快速地再次以智慧鑰匙卡輕觸感應器即可鎖住。此時車輛會發出一聲短暫的鎖住音，表示轉向舵已鎖住。

註

- 如欲鎖住轉向舵，務必先將轉向舵左轉到底，以確保轉向舵鎖正確鎖住。
- 在第一次上鎖車輛後，與第二次鎖住轉向舵的時間不可間隔過久，否則第二次以智慧鑰匙卡感應將會再度回到解鎖狀態，而非鎖住轉向舵。
- 亦可使用APP延遲燈光熄滅。（參閱 8-2頁）

快速上鎖組合鍵

- 在解鎖狀態下，按住右把手開關的 SMART「智慧模式鍵」不放，同時按下  「啟動鍵」，3 秒倒數後將進入上鎖狀態。
- 如於3秒倒數前，按壓煞車把手，即可中斷倒數上鎖程序，保持在解鎖狀態。

解鎖狀態

1. 如僅車輛上鎖時，以智慧鑰匙卡輕觸感應器即可解鎖；如車輛及轉向舵一併上鎖時，請先確保轉向舵已左轉到底，接著再以智慧鑰匙卡輕觸感應器即可解鎖。
2. 解鎖時，電動機車會發出音響，前位置燈、尾燈、牌照板燈及儀表燈全部點亮，此時表示已解鎖並開啟系統電源。

警告

- 若轉向舵為鎖住後解鎖，請先確保轉向舵已左轉到底，否則轉向舵鎖有可能無法完全釋放。解鎖後，請先試著將轉向舵右轉到底，再左轉到底，接著再回正，以確保轉向舵鎖已正確解鎖。
- 為了安全起見，每次牽車前或騎車前，均需先確保轉向舵可自由地左右轉動，以避免意外事故發生。

註

- 若解鎖後無任何操作，自動上鎖功能將於3分鐘後自動將車輛上鎖。亦可使用APP設定不同的上鎖時間、延遲燈光熄滅或設定智慧感應解鎖功能。(參閱8-2頁)

- 在解鎖狀態下，如以智慧鑰匙卡輕觸感應器，即可上鎖車輛；如接著迅速將轉向舵左轉到底，並再次以智慧鑰匙卡輕觸感應器，即可鎖住轉向舵。

TEQA20155

馬達待機狀態

將電動機車解鎖後，必須先進入馬達待機狀態，才能開始騎乘。有關馬達的啟動可分為「標準啟動程序」及「快速啟動程序」(一踢即行)二種方式，請參閱9-1頁說明。

註

- 在馬達待機狀態下，握緊煞車把手，再按住(🔌)「啟動鍵」，或是放下側支架，即可回到解鎖狀態。
- 如頭燈已設定在遠光燈，則下方的頭燈及前位置燈會點亮。

全LED顯示智慧儀表

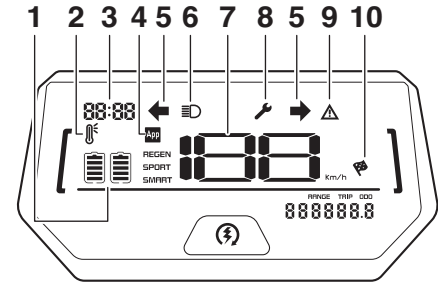

1. 驅動電池殘電量
2. 高低溫保護
3. 時鐘
4. 智慧快速
5. 方向指示燈
6. 遠光指示燈
7. 速度表
8. 維修指示
9. 錯誤警告
10. 競速模式

11 12 13 14 15 16 17 18 13

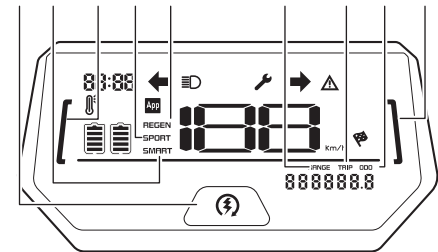

11. 啟動鍵
12. 智慧模式
13. 動態指示環
14. 性能升級
15. 電能回充
16. 殘電量計程表(RANGE)
17. 區間計程表(TRIP)
18. 里程表(ODO)

儀表和各控制器功能

警告

進行全LED顯示智慧儀表的任何設定與操作前，請將電動機車停止在安全的地方才可進行，以免因分心而造成意外事故發生。

註

- 需在解鎖或馬達待機的狀態下，才能進行全LED顯示智慧儀表的操作。
- 在系統正常時，高低溫保護、維修指示及錯誤警告圖示不會顯示。

里程表「ODO」、區間計程表「TRIP」、殘電量計程表「RANGE」的模式切換

每按下右把手開關的「TRIP」鍵時，儀表會依以下順序在各模式間進行切換：

里程表「ODO」→區間計程表「TRIP」→殘電量計程表「RANGE」→里程表「ODO」

里程表「ODO」

顯示總走行距離，最大顯示值為 999999。

註

「ODO」將在 999999 時鎖定且無法重設。

區間計程表「TRIP」

顯示自上次歸零開始到目前為止，電動機車已走行的距離，最大顯示值為 999999.9。如要進行歸零設定，可在此模式下按下

「TRIP」鍵3秒以上即可。

殘電量計程表「RANGE」

顯示剩餘電量可騎乘的里程數。

註

- 當驅動電池殘電量已無格數時，儀表顯示會固定在「RANGE」，且里程數字顯示為「-----」，此時按壓「TRIP」將無反應。
- 當驅動電池殘電量只有1格，且閒置10秒以上時，儀表會自動跳回「RANGE」。

驅動電池殘電量「

顯示驅動電池目前的剩餘電量。

啟動鍵「

可在四大狀態之間進行切換，並可用來調整儀表的背光亮度。

速度表「

顯示目前時速。解鎖狀態時不顯示，在馬達待機狀態且靜止時顯示「0 km/h」。

時鐘「

顯示時間。

高低溫保護「

動力系統或電池溫度升高至保護點時會點

亮橘色，電池溫度過低時會點亮藍色。此時電動機車也會自動降低動力輸出。(參閱 9-8 頁)

方向指示燈「

依左/右方向燈個別閃爍。

智慧快速「

與車主的智慧型手機連結中會以高亮度點亮，沒有連結時則維持低亮度。(參閱 8-2 頁)

電能回充「REGEN」

開啟電能回充功能時點亮。(參閱 9-5 頁)

性能升級「SPORT」

性能提升服務方案能給予您的電動機車額外的動力性能。設定為性能提升時，儀表的SPORT會點亮。您可使用Gogoro Network® App 或登入Gogoro官方網站以啟用或關閉性能提升服務方案。

註

- 啟用或關閉性能提升服務方案後，可能必須再次交換驅動電池，將雲端資訊與電動機車同步後，才能使用。
- 性能提升服務方案可能需額外付費。

智慧模式「SMART」

開啟智慧模式時點亮。(參閱 9-5 頁)

TELC10110

TELC10520

遠光指示燈「」

當頭燈位於遠光燈時點亮。

維修指示「」

系統異常時點亮，提醒車主回店檢修。

錯誤警告「」

操作錯誤或系統短暫異常時點亮。

競速模式「」

開啟競速模式時點亮。(參閱9-6頁)



動態指示環「」

- 在解鎖狀態下，動態指示環會持續閃爍。
- 在馬達待機狀態下，動態指示環保持恆亮。

全LED顯示智慧儀表背光亮度調整

在解鎖狀態或馬達待機狀態下，長按「啟動鍵」3秒以上，即可進行儀表背光亮度的調整。亮度將按照以下順序循環切換：高亮度←→低亮度。

註

- 在按下「啟動鍵」時，儀表的錯誤警告會顯示數秒後消失，此為正常狀況。
- 騎乘中請勿進行背光亮度的調整，以免影響行車安全。

把手開關

<左把手開關>

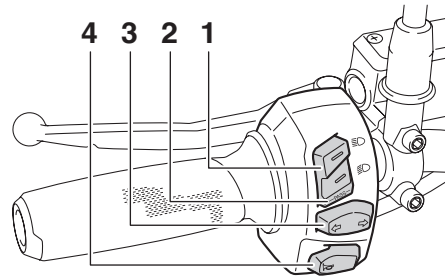

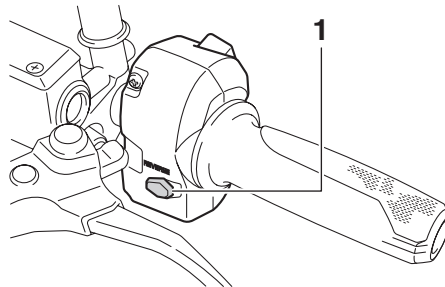

1. 遠近光燈切換鍵
2. 超車燈鍵
3. 方向燈鍵
4. 喇叭鍵



1. 電子倒車油門鍵(REVERSE)

遠近光燈鍵「/ 」

壓至為遠光燈；壓至為近光燈。

註

壓至近光燈或遠光燈時，下方的前位置燈會同時點亮。

TEJE50710

超車燈鍵「PASS」

按下此鍵可切換為遠光燈，放開切換回近光燈。

TELC11020

方向燈鍵「/ 」

按下左或右方向燈鍵，左或右方向燈會閃爍並發出音效。

註

內建「方向燈自動關閉」功能，於轉向結束後自動關閉方向燈。如方向燈沒有自動關閉時，再按一次方向燈鍵即可手動關閉。

TELC11520

喇叭鍵「」

按下此鍵會發出聲音，放開則停止。

儀表和各控制器功能

TEJE50810

電子倒車油門鍵「REVERSE」

當馬達待機時，按住即會緩慢倒退。(參閱9-3頁)

警告

- 為避免失去平衡及確保安全起見，騎士需乘坐於車輛上且乘客務必下車後再進行倒車。
- 倒車前，請再次確認周遭區域的人及障礙物，以免發生碰撞。
- 如您同時操作電子倒車油門鍵與電子油門握把，有可能會觸發系統保護而造成馬達關閉。

註

開啟倒車功能時，電子油門握把將不會有作用。

<右把手開關>

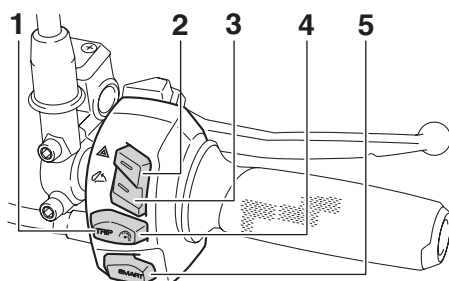

1. 行車里程切換鍵
2. 警示燈鍵
3. 座墊開啟 / 電能回充鍵
4. 競速模式鍵
5. 智慧模式鍵

TEJE55010

行車里程切換鍵「TRIP」

- 短按「TRIP」鍵，儀表會依以下順序在各模式間進行切換：里程表「ODO」→區間計程表「TRIP」→殘電量計程表「RANGE」。
- 當儀表顯示為 TRIP 時，長按「TRIP」鍵 3 秒以上，即可將TRIP里程歸零。

TEJE51710

警示燈鍵「▲」

按下此鍵，所有的方向燈會同步閃爍，並發出音效。當發生緊急狀況或當前面發生交通事故時，可用此鍵來警告其他車輛的駕駛人。

TEJE54010

座墊開啟 / 電能回充鍵「🛋️」

- 在解鎖狀態下，且馬達尚未進入待機狀態時，按下此鍵即可開啟座墊。(參閱5-9頁)
- 當馬達待機或運轉時，按下此鍵可以開啟或關閉電能回充功能。當電能回充功能開啟時，儀表的「REGEN」會亮起。(參閱9-5頁)

注意

電能回充的強度，除了依照 Y-Connect TWN for EV APP 的設定值外，亦會依照目前的行車速度及電池殘電量等因素進行微調。

TEJE54510

競速模式鍵「🏎️」

按下此鍵，即進入競速模式。再按一次可解除競速模式。(參閱9-6頁)

TEJE55510

智慧模式鍵「SMART」

按下此鍵，即進入智慧模式。再按一次可解除智慧模式。(參閱9-5頁)

TEJF10111

前煞車把手

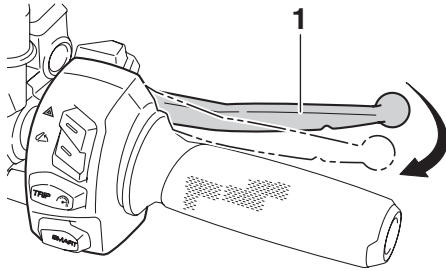

1. 前煞車把手

前煞車把手位於方向把手右側前方。將前煞車把手朝方向把手抓，可使前輪產生煞車作用。

TEJF50120

後煞車把手

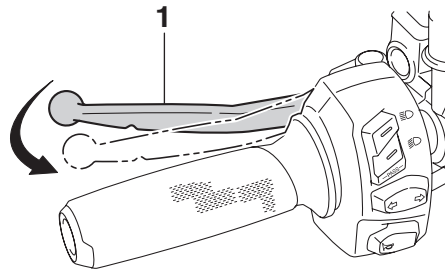

1. 後煞車把手

後煞車把手位於方向把手左側前方。將後煞車把手朝方向把手抓，可使後輪產生煞車作用。此機種搭載連動煞車系統(UBS)。當作動後煞車把手時，後煞車及部份的前煞車會一起作動。需同時作動前、後煞車把手，才能達到完全的煞車效果。

- 當僅作動前煞車把手時，連動煞車系統不會有作用。

警告

連動煞車系統並不具有防止車輪打滑的功能。因此，請避免瞬間用力操作前或後煞車把手，以免造成機車翻倒。

註

- 因連動煞車系統屬機械式，當作動後煞車把手時，會感覺到前煞車把手有多餘的自由間隙。

儀表和各控制器功能

TEJH10110

座墊

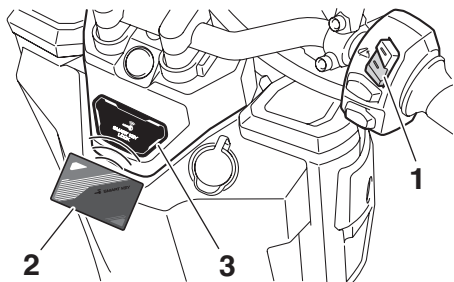

1. 座墊開啟鍵
2. 智慧鑰匙卡
3. 智慧鑰匙卡感應器

在電動機車不同的狀況下，座墊有不同的開啟方式。🔑「座墊開啟鍵」有時需搭配智慧鑰匙卡一同使用。建議您將 2 張智慧鑰匙卡分開存放，如其中 1 張智慧鑰匙卡不慎鎖進後置物箱裡，另 1 張可做為備援開啟座墊。

欲開啟座墊

當電動機車為上鎖狀態時

按住右把手開關的🔑「座墊開啟鍵」不放，並同時將智慧鑰匙卡輕觸車上之感應器，即可打開座墊。

當電動機車為解鎖狀態時

按下右把手開關的🔑「座墊開啟鍵」即可開啟座墊。

- 如在 180 秒內不慎關閉座墊，電動機車會再次回復解鎖狀態。此功能可減少您誤將手機、智慧鑰匙卡或其餘重要物品鎖進後置物箱的情況。
- 如超過 180 秒後不慎關閉座墊，電動機車會進入上鎖狀態。此時請按住🔑「座墊開啟鍵」不放，並同時將智慧鑰匙卡輕觸車上之感應器即可開啟座墊。

驅動電池在車外而不慎關閉座墊時

此時儀表的⚠️會提示約10秒，待⚠️消失後，先按住右把手開關的🔑「座墊開啟鍵」不放，同時將智慧鑰匙卡輕觸車上之感應器即可打開座墊。

注意

- 無法且不應嘗試於電動機車走行時或馬達待機時開啟座墊。當馬達待機或運轉時，按壓🔑「座墊開啟鍵」可以開啟及關閉電能回充功能。
- 座墊（後置物箱）開啟時，電動機車會自動斷電並上鎖，且儀表的⚠️錯誤警告會亮起約 10 秒鐘，以提醒車主座墊（後置物箱）處於開啟狀態。

註

- 在某些情況下，座墊有可能無法自行彈啟，例如：後置物箱中的物品過多而壓迫到座墊時。遇此情況，使用智慧鑰匙卡觸碰感應器解鎖後，請以手用力向下按壓座墊尾端，並按下右把手開關的🔑「座墊開啟鍵」，待聽到「喀」聲的同時拉起座墊即可。
- 亦可使用 Y-Connect TWN for EV APP 進行座墊（後置物箱）的開關設定。

欲關閉座墊

請先將座墊輕輕蓋上後，再針對座墊尾端（座墊扣之上方）加壓至定位關閉即可，如此將可延長座墊扣之使用壽命。

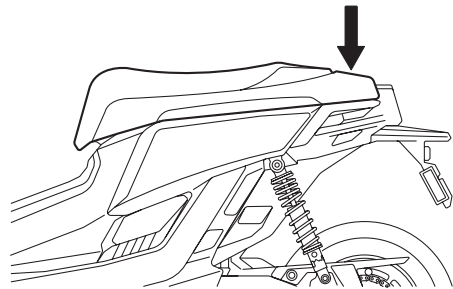

警告

關閉座墊時，請注意手放置位置，小心夾手注意安全。

TEJH20110

注意

- 騎乘前，請確定座墊已關閉。如座墊未確實關閉，將無法進入解鎖狀態。
- 若欲離開時，不可將貴重物品放置在後置物箱內，並確定座墊已關閉且電動機車為上鎖狀態。
- 如座墊長時間未確實關閉時，車輛將會進入休眠狀態。亦有可能導致備用電池過度放電而造成損壞。(參閱5-3頁)

騎士置腳踏板

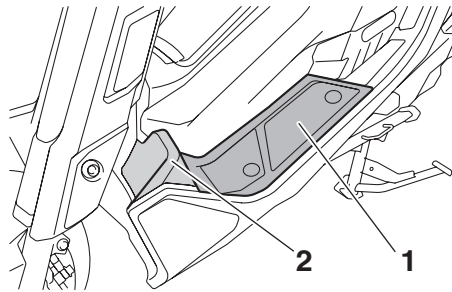

1. 騎士置腳踏板
2. 前端處

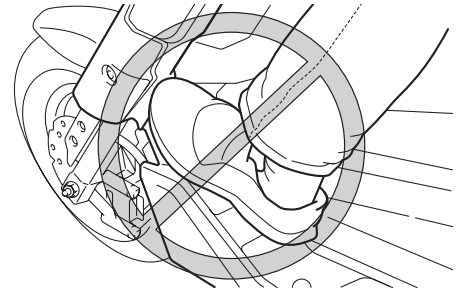

5

此電動機車的二側配有騎士置腳踏板，它可提供騎士騎乘機車時，置放雙腳使用。

警告

- 騎乘時，請確實將雙腳置放在騎士置腳踏板上，以免發生意外。
- 騎乘時，請勿將雙腳置於置腳踏板的前端處上，否則將會干擾電動機車的轉向，可能會導致騎士的腳部受傷或發生意外事故。

乘客置腳踏板

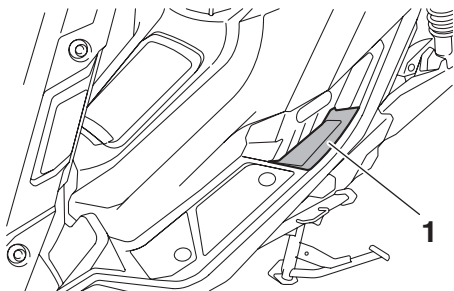

1. 乘客置腳踏板

在騎士置腳踏板的左、右側後端，配有乘客置腳踏板。它可提供乘客乘坐時，置放雙腳使用。

警告

當乘客乘坐電動機車時，請確實將雙腳置放在置腳踏板上，並需緊抱騎士，以免發生意外。

註

如有載人需求，建議以短距離騎乘為主。

5

安全帽掛鉤

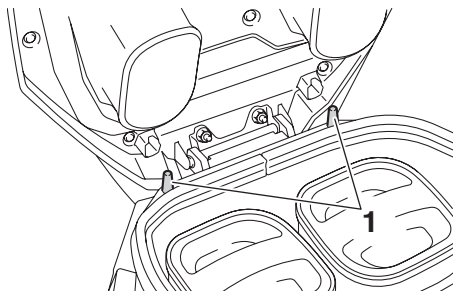

1. 安全帽掛鉤

安全帽掛鉤位於座墊底下。

欲將安全帽掛在掛鉤上

1. 打開座墊。(參閱 5-9 頁)
2. 將安全帽掛在掛鉤上，然後確實關閉座墊。

警告

切勿在掛鉤上掛有安全帽時騎乘機車。因為安全帽會撞擊到其他物體，進而導致失控發生意外。

欲將安全帽從掛鉤上取下

1. 打開座墊。
2. 將安全帽從掛鉤上取下，然後確實關閉座墊。

前置物箱

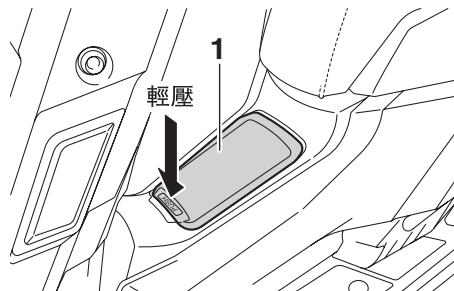

1. 前置物箱蓋

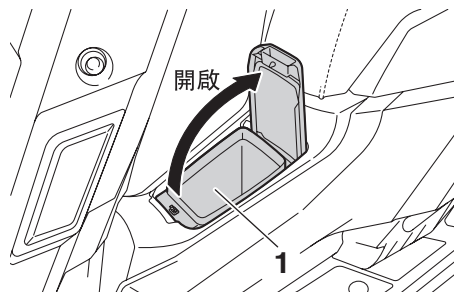

1. 前置物箱

輕壓前置物箱蓋的前端即可開啟，可用於收納小物品。物品置入後，再蓋上前置物箱蓋。

TEJK10110

警告

- 前置物箱的存放重量限制不可超過 1.5 kg。
- 機車總載重限制不可超過 156.5 kg。
- 收納於前置物箱的物品，體積大小不可超過前置物箱的容量。
- 禁止乘座於前置物箱蓋上。亦不可於前置物箱蓋上再放置或堆疊多餘的物品，以免影響騎乘安全。

注意

- 騎乘前，請確定前置物箱蓋已蓋上，以避免騎乘時的震動而導致物品彈出。智慧鑰匙卡亦有可能彈出遺失，故不建議將智慧鑰匙卡收納於前置物箱。
- 因前置物箱曝曬於太陽下，所以不可存放易受熱的物品。
- 潮溼的物品，請使用塑膠袋包裝後再放入前置物箱。
- 洗車前，請先取出前置物箱內的物品。
- 前置物箱內不可放入任何揮發性易燃液體或易破裂物品。
- 前置物箱內不可放置尖銳物品，以免因騎乘時的震動而導致破損或裂開。
- 若欲離開時，不可將貴重物品放置在前置物箱內，並確定前置物箱蓋已確實蓋上。

後置物箱

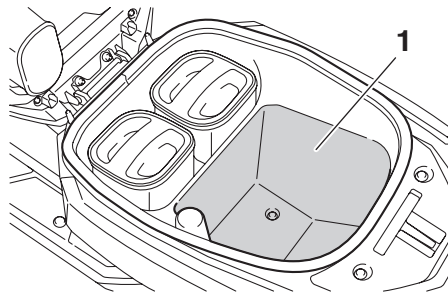

1. 後置物箱

後置物箱(車廂)位於座墊底下。

警告

- 後置物箱的存放重量限制不可超過 5 kg。
- 機車總載重限制不可超過 156.5 kg。

注意

- 請勿將 2 張智慧鑰匙卡同時存放於後置物箱內。
- 因後置物箱曝曬於太陽下，所以不可存放易受熱的物品。
- 潮溼的物品，請使用塑膠袋包裝後再放入後置物箱。
- 清洗機車時請確實關閉座墊。在車廂內裝有二顆驅動電池，故切勿以水或

高壓水柱直接沖洗，請以擦拭的方式清潔。

- 後置物箱內不可放入任何揮發性易燃液體或易破裂物品。
- 後置物箱內不可放置尖銳物品，以免因騎乘時的震動而導致破損或裂開。
- 若欲離開時，不可將貴重物品放置在後置物箱內，並確定座墊已關閉且電動機車為上鎖狀態。

儀表和各控制器功能

TEJK50110

後扶手

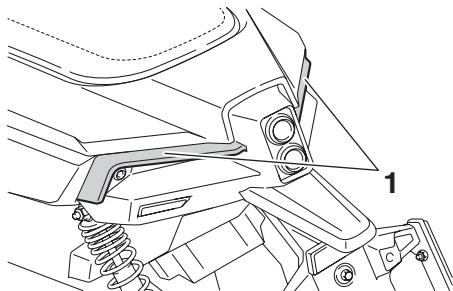

1. 後扶手

在電動機車的左、右側後端，配有後扶手，可於移動車輛時或駐車時使用。

警告

電動機車走行時，乘客較不易抓握住後扶手，故請緊抱騎士以免發生意外。

註

如欲在狹窄的空間倒車時，建議可使用電子倒車油門鍵(參閱5-7頁)做為輔助。

TEJK30110

後避震器

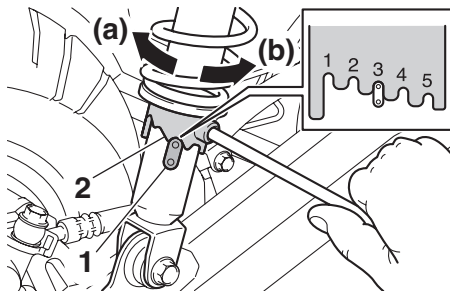

1. 位置指示器
2. 調整環

警告

- 調整前，請先以主支架駐車，以避免機車翻覆。
- 左、右後避震器的調整環位置必須相同，否則將造成騎乘時，機車的穩定性不足及失控情形發生。

注意

為避免損壞後避震器，調整環不可超過所規定的調整範圍。

左、右後避震器均配有彈簧負荷調整環。請使用適當的工具調整後避震器，調整方式如下：

如要讓後避震器變得較硬，可將調整環往(a)方向旋轉。如要讓後避震器變得較軟，可將調整環往(b)方向旋轉。調整後，必須確定後避震器的位置指示器，已固定在調整環的凹槽內。

後避震器彈簧負荷設定：

- 最小(較軟)：1
- 標準：3
- 最大(較硬)：5

註

如無適當的調整工具，請至山葉服務網進行。

側支架

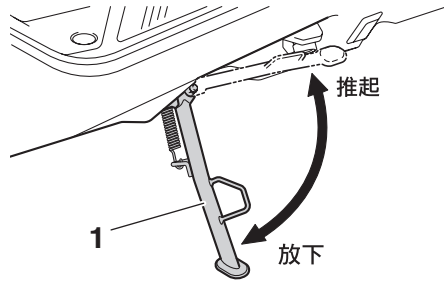

1. 側支架

側支架位於電動機車的左下側。使用側支架駐車時，請保持電動機車在垂直位置，然後用左手握住左方向把手，右手握住後扶手，接著用腳將側支架放下使電動機車側斜駐車。

註

本車配備側支架開關，當側支架放下時，即進入解鎖狀態而無法騎乘，以防止誤觸電子油門握把而發生暴衝。

警告

- 當側支架在放下的位置，或無法推起，或無法固定在推起的位置時，不可騎乘電動機車，否則騎士在騎乘期間，會

因側支架與地面接觸而分心造成失控而發生危險。本車裝有側支架開關，可幫助騎士在騎乘前，確保側支架在推起位置。因此，請定期檢查此安全裝置是否作動正常。如有發現作動異常，請在騎乘前儘速至山葉服務網進行檢修。

- 當側支架彈簧的彈性變弱，會使側支架無法推起定位，請儘速至山葉服務網更換。
- 使用側支架駐車前，請參閱9-4頁說明。

側支架開關

本電動機車裝有側支架開關。當側支架在放下的位置時，電動機車將無法走行。為確保側支架開關運作正常，請依下述方法檢查。

警告

- 檢查時，請使用主支架駐車後進行。
- 電動機車行進時若放下側支架，待時速降至5km/h以下時，會使馬達關閉(解鎖狀態)而無法騎乘。故電動機車在行進間請勿放下側支架，以免發生無法預期的危險。
- 如有發現任何的異常，騎乘前請至山葉服務網檢查。

儀表和各控制器功能

TEJL50110

TEJP10120

使用主支架駐車，並確定側支架在推起的位置。



進入車輛解鎖狀態



抓握前或後煞車把手，並按下「啟動鍵」。



進入馬達待機狀態。



旋轉電子油門握把，後車輪會旋轉。



等待後車輪停止旋轉後，將側支架放下。
(進入車輛解鎖狀態)



旋轉電子油門握把，後車輪不會旋轉。



側支架開關作動正常。

主支架



1. 主支架

主支架位於電動機車的中央底部。使用主支架駐車時，請保持機車在垂直位置，然後用左手握住左方向把手，右手握住後扶手，接著用腳將主支架放下使電動機車立起駐車。

警告

- 騎乘前，請確保主支架是在推起的位置。否則騎乘時，主支架會與地面接觸，導致騎士因分心而造成失控。
- 當主支架彈簧的彈性變弱，會使主支架無法推起定位，請儘速至山葉服務網更換。
- 使用主支架駐車前，請參閱9-4頁說明。

USB插座

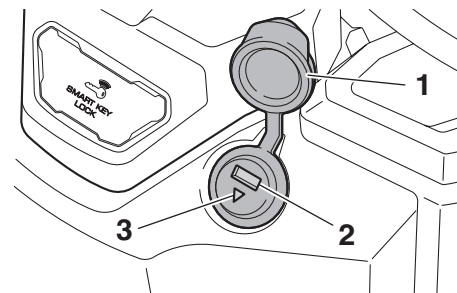

1. USB插座保護蓋
2. USB插座
3. LED指示燈

此電動機車配有USB插座。連接在USB插座上的配件，必須在車輛解鎖或馬達待機的狀態下才能使用。此時，USB插座的LED指示燈(綠色)會點亮。

警告

- 請勿在雨天騎乘時使用USB插座，並需蓋上USB插座保護蓋。
- 請勿將水或液體類等潑灑至USB插座。
- 為了防止觸電或短路，當清洗機車或未使用USB插座時，請務必蓋上USB插座保護蓋。
- 請勿隨意拆除USB插座保護蓋。
- 請勿將手指(特別是幼兒)、金屬類物品或其餘異物等伸入USB 插座內部。

- 充電時，配件(例如:手機)請勿放置或保管於不安全或不適當的位置，以避免機車走行時因配件掉落而將USB傳輸線扯下。

注意

- 此USB插座的輸出規格為5V/2A。如超載時，LED指示燈(綠色)會閃爍，將無法充電。
- 請使用原廠的USB傳輸線。如使用副廠或不適合的傳輸線，將無法充電。
- 請先確認USB傳輸線插頭的方向與USB插座吻合後，再將插頭插入。
- 請將USB傳輸線確實插入插座底部，以避免插入不完全而導致無法使用。
- 插入或取下USB傳輸線時，請輕握插頭，勿施力過度。
- 此USB插座不支援快充。
- 請勿連接多埠轉接器，此USB插座不支援多條USB傳輸線。
- 此USB插座搭載過熱保護裝置。當USB本體溫度過高時LED指示燈(綠色)會熄滅而無法使用。待USB本體溫度下降，LED指示燈點亮後即可恢復使用。
- 如顧客於保證期間內自行改裝或修理USB插座而導致的損壞，不在保證範圍內。

USB插座的使用方式

警告

使用USB插座前，請將電動機車停止在安全的地方才可進行，以免因分心而造成意外事故發生。

1. 車輛需先進入解鎖狀態或馬達待機狀態。(參閱5-2頁)
2. 打開USB插座保護蓋，並確認USB插座的LED指示燈(綠色)點亮。如LED指示燈未點亮時，請暫停使用，並至山葉服務網檢查。
3. 將配件的USB傳輸線插頭確實插入USB插座底部即可使用。

註

- 上鎖時，LED指示燈會在約十秒後熄滅。
- 若欲離開時，請拆下配件的USB傳輸線，並蓋上USB插座保護蓋。

關於您的安全：騎乘前的檢查

TEKA10110

騎乘前的檢查

在每一次騎乘電動機車前都應進行檢查，以確保電動機車能在安全的狀態下運轉。請確實遵循使用說明書和保養手冊內所描述的各项檢查及保養規範。在騎乘電動機車前，請檢查下列各項(如下表所示)：

警告

如果電動機車沒有正確的進行檢查和保養，則會增加意外發生的機率或部件的損壞。一旦發現有任何問題時，不可騎乘電動機車。如果該問題無法在本使用說明書內找到解決的方法時，則請至山葉服務網進行檢查。

| 項目 | 檢查 | 頁數 |
|----------------|---|---------------|
| 6 驅動電池殘電量 | <ul style="list-style-type: none">檢查儀表所顯示的驅動電池殘電量，必要時至充電站更換。 | 5-4 |
| 轉向舵鎖 | <ul style="list-style-type: none">檢查於解鎖後，轉向舵是否可自由地左右轉動。 | 5-4 |
| 齒輪油 | <ul style="list-style-type: none">檢查是否漏油。 | 10-2 |
| 冷卻水 | <ul style="list-style-type: none">檢查副水箱內的冷卻水水位，必要時請至山葉服務網補充冷卻水至規定的水位。檢查冷卻系統是否漏水。 | 10-3 |
| 前、後煞車 | <ul style="list-style-type: none">檢查煞車的作動。如煞車有鬆軟的感覺時，請至山葉服務網進行液壓煞車系統的空氣排放作業。檢查煞車把手自由間隙，必要時請至山葉服務網檢查。檢查煞車片磨耗狀況，必要時更換。檢查煞車主缸儲油槽的煞車油油位，必要時補充指定的煞車油至規定的油位。檢查液壓煞車系統是否漏油。 | 10-5~10-7 |
| 電子油門握把與電子倒車油門鍵 | <ul style="list-style-type: none">檢查作動是否正常。 | 5-6, 9-2, 9-3 |
| 驅動鏈條 | <ul style="list-style-type: none">檢查鬆緊度是否恰當，必要時請至山葉服務網調整。檢查是否需要清潔及潤滑。 | 10-8 |
| 懸吊系統 | <ul style="list-style-type: none">檢查是否漏油或外觀異常。 | 5-13, 10-10 |

關於您的安全：騎乘前的檢查

| 項目 | 檢查 | 頁數 |
|-------------|--|-----------|
| 各控制鋼索 | <ul style="list-style-type: none">• 檢查操作是否平順。• 必要時潤滑。 | 10-8 |
| 座墊 | <ul style="list-style-type: none">• 檢查是否可確實開啟及關閉。 | 5-9 |
| 輪圈及輪胎 | <ul style="list-style-type: none">• 檢查是否損壞。• 檢查胎壓、輪胎狀況及胎紋深度，必要時調整或更換。 | 10-4~10-5 |
| 主支架和側支架 | <ul style="list-style-type: none">• 檢查操作是否平順及正常。• 必要時潤滑樞軸及彈簧掛勾處。 | 10-9 |
| 側支架開關 | <ul style="list-style-type: none">• 檢查操作是否正常。• 如無法正常運作時，請山葉服務網進行檢查。 | 5-14 |
| 車體鎖緊度 | <ul style="list-style-type: none">• 確定所有螺帽、螺栓及螺絲都已鎖緊。• 必要時鎖緊。 | — |
| 儀表、照明、訊號及開關 | <ul style="list-style-type: none">• 檢查操作是否正常，必要時進行檢修。 | 5-4~5-7 |

交換驅動電池

TEVA10110

TEVA20110

GoStation®電池交換站

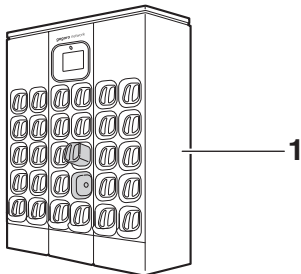

1. GoStation®電池交換站

7

- 可利用智慧型手機的 Y-Connect TWN for EV App尋找附近 GoStation® 電池交換站，並至最近處交換驅動電池。
- GoStation®電池交換站的觸控螢幕，同時亦提供電動機車之車況、所在城市天氣及促銷活動等資訊。

注意

觸控螢幕所顯示之資訊可能因法令或軟體裝置不同而有所差異，且該等資訊均僅供車主使用之便利，除本公司特別聲明外，本公司不就該等資訊之完整、正確或有效性負責。

更換驅動電池

注意

- 建議您保持可抵達換電站範圍的充足電量，避免騎乘至半途中沒有電力或是發生因低電量模式所產生的限速情況。
- 請勿將驅動電池取出且長時間置於電動機車外，否則將會導致備用電池過度放電而損壞。

1. 將電動機車安穩停放於 GoStation® 電池交換站旁，並以主支架駐車。接著進入車輛「解鎖狀態」。(參閱5-2頁)
2. 開啟電動機車座墊。
3. 握住電池插槽內任一驅動電池之握把，將該驅動電池上提後，另一手托住驅動電池側身，自電池插槽中取出。
4. 將驅動電池置入 GoStation® 電池交換站之空插槽，適度施力將驅動電池推到底，直至驅動電池被鎖定並發出確認音效為止。
5. 當觸控螢幕顯示「請插入第二顆電池」時，請依照觸控螢幕的指示，重複步驟3及4。
6. 當驅動電池全數插入 GoStation® 電池交換站之空插槽後，2顆可供更換之驅動電池將於數秒後彈出。

7. 將驅動電池置入電動機車電池插槽，關閉座墊，待儀表的△錯誤警告熄滅後即可。

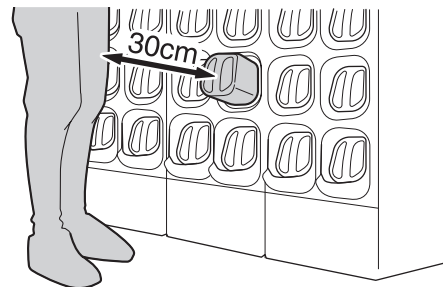

1. GoStation®電池交換站安全區域

警告

驅動電池彈出時，會突出於 GoStation® 電池交換站面板約30cm，故交換驅動電池時請確保 GoStation® 電池交換站前方30cm的區域淨空，勿停放電動機車、放置物品或站立人員，並請特別注意周邊人員及幼兒安全，避免碰撞到驅動電池或 GoStation® 電池交換站。

註

- GoStation®電池交換站會彈出可更換的驅動電池，以供立即使用，車主有可能交換到尚未充滿電力的驅動電池。
- 如果車主插入的驅動電池，其電量高

於目前GoStation®電池交換站內任何一顆驅動電池的電量，則會退還原本的驅動電池。

⚠警告

驅動電池具有極高的電能，不當的操作有可能引起火災或電擊等危險。為了保障人員安全，使用、保存或更換驅動電池時，應隨時遵守Gogoro Network® 官方指示，在使用驅動電池時請特別注意以下事項：

- 嚴禁將驅動電池使用於非Gogoro Network® 官方所認可之用途。
- 驅動電池每顆重量在 9 kg 以上，請小心拿取及放置。
- 驅動電池在使用後可能會有些微發熱狀況，更換驅動電池時請加以注意。
- 請保持全向電池連接埠潔淨無異物，嚴禁使用金屬物接觸以避免全向電池連接埠短路。
- 嚴禁將驅動電池投入火中、加熱、浸水、摔落或敲擊，及進行任何試圖拆解或破壞之行為。
- 嚴禁自行拆卸或改變驅動電池的外型、結構。
- 嚴禁使用非 Gogoro Network® 官方所認可之方式，自行對驅動電池充放電。
- 嚴禁使用任何溶劑或化學藥劑於驅動電池。

注意

- 若您預期將有數天以上時間不會使用電動機車，請先交換電量充足之驅動電池。
- 請務必於每 30 天內至少交換一次驅動電池，若您預計將超過 30 天不使用車輛，可洽詢Gogoro Network®客戶服務中心暫停您的能源服務合約。
- 若因 30 天以上未交換驅動電池，或長時間未將驅動電池置於車內，將會導致備用電池過度放電而損壞。
- 切勿自行拔除備用電池的接頭，以免造成備用電池故障及損傷。
- 更多GoStation® 電池交換站或電池服務資費方案之訊息，請至Gogoro Network®查詢。

注意

除另有約定外，驅動電池為英屬開曼群島商睿能新動力股份有限公司台灣分公司資產，提供予電動機車車主使用，其具備感測及紀錄功能，會自動記錄使用歷程，利用NFC功能進行資料傳輸。故若因不當使用導致驅動電池功能異常或產生安全疑慮，Gogoro Network® 官方將可追查責任歸屬，並有權對不當使用之使用者求償。

手機 APP與自訂個人化

TEWA00110

電動機車擁有藍牙通訊功能，可與車主的智慧型手機連線。透過Y-Connect TWN for EV APP (以下簡稱「APP」)，系統會發送重要資訊告知車主，車主也可以利用智慧型手機進行各種個人化的調整與查詢。

註

- 此 APP 必須與 YAMAHA LIFE APP 及 Gorogo Network® APP 一同搭配使用。此 3 個 APP 均需安裝註冊完成。
- APP 的會員註冊 / 登入流程請參閱保養手冊說明。
- 此 APP 為車輛輔助使用，建議車主務必隨身攜帶智慧鑰匙卡。

TEWA10110

下載及安裝

目前提供 iOS 與 Android 系統二個版本，安裝前請先確認智慧型手機之作業系統規格。

iOS 系統

Apple iOS 13 以上，由 App Store 下載及安裝。

Android 系統

Android 6 以上，由 Google Play Store 下載及安裝。(目前不支援 Android GO 版本)

警告

為確保您的安全，在步行或騎乘車輛時切勿操作 APP，以免發生意外事故。

註

- 本公司不保證此 APP 與您的行動裝置完全相容，亦不保證此 APP 無任何錯誤或缺陷。APP 的功能可能會隨著版本更新、功能升級而略有差異，請以最新版本的實際內容為準。
- 本公司擁有隨時變更、修改、提升、或終止此 APP 各項功能或服務之權利，不需另行通知任何使用者及單位。
- APP 除 GPS 定位外，另使用行動通訊定位技術，當車主透過網路連線或簡

訊取得座標時，此座標會依定位來源不同而與車主的實際位置有一定範圍的誤差。GPS 定位雖較為精準，但仍可能因天候或使用地點 (例如：室內大多無法使用 GPS 定位) 而有所影響，故 APP 提供之座標數據僅供參考，無法確保完全正確。

- APP 所提供第三方網站的連結，目的僅為方便車主使用，然此不代表該等第三方網站的內容為本公司所認可與負責。如車主連結至第三方網站或廣告，所有因此而生的風險，應由車主自行負責。本公司不會為車主與任何廣告商或第三方網站經營者之間的任何交易承擔任何責任。

TEWA20110

TEWA30110

電動機車的配對

1. 安裝並開啟APP之後，依畫面指示登入使用者帳號。
2. 如帳號下有一台以上之電動機車，請由清單中選擇欲配對的車輛。
3. 依畫面指示，開啟智慧型手機的藍牙功能進行連結。
4. 依畫面指示，將電動機車解鎖。
5. 依畫面指示，長按「SMART鍵」至儀表的App「智慧快連」閃爍，系統會自動搜尋附近可配對的智慧型手機。若欲中斷配對程序，再次長按「SMART鍵」至App停止閃爍即可。
6. 當配對完成並連結至智慧型手機後，儀表的App「智慧快連」會保持高亮度顯示，且每次解鎖後，均會自動建立與這支智慧型手機的連結。若無智慧型手機連結，App會保持低亮度顯示。

注意

APP會不定時透過網路傳輸資料，可能會額外產生行動數據傳輸費用。

註

電動機車每次只能與一支智慧型手機配對。若要更換另一支智慧型手機，請重複以上步驟。車輛配對流程亦可參閱保養手冊說明。

Y-Connect TWN for EV APP 簡介



首頁簡介

驅動電池電量

車輛配對完成後，透過主畫面的橫條顏色，方便車主清楚辨識剩餘電量。

藍牙尋車

車輛配對完成後，當進入車輛藍牙訊號的範圍，點擊尋車按鈕，車輛會出現燈光(方向燈閃爍)和音效，方便車主找尋愛車。

車廂(座墊)開啟

車輛配對完成後即可開啟。

車輛上鎖 / 解鎖

車輛配對完成後，即可開啟電源及上鎖/解鎖轉向舵。

停車位置

用上一回藍牙斷線後自動記錄手機GPS的定位點於地圖上，並提供照相及備註功能，方便車主找尋愛車。

車況診斷

點選後，APP會即時掃描並確認車輛的各種情報。如發生故障，APP將傳送訊息提示車輛故障內容，車主可隨時掌握愛車目前的狀況，必要時請至山葉服務網(電動車維修據點)進行檢查。

手機 APP與自訂個人化

預約保養

連結 YAMAHA LIFE APP 與 YAMAHA 通路，方便車主完成與店家預約保養、線上履歷查詢、保險及定檢通知提醒等各項服務。

註

如未下載 YAMAHA LIFE APP 將跳轉至 App store 或 play 商店下載頁面。

電池服務資費方案

連結 Gogoro Network® APP，快速提供啟用、選擇及隨時更換電池服務資費方案。

註

如未下載 Gogoro Network®APP 將跳轉至 App store 或 play 商店下載頁面。

個人化設定

可透過APP設定二段式上鎖、自動上鎖、一踢即行、燈光延遲開關、智慧感應解鎖調整、低電量提示、電能回充強度、超/低速提示、靜音模式、生日快樂歌、音效設定等。

地圖

提供車主關鍵字、路段、座標等多種查詢的方式，精準找到目的地。

注意

- 「超速提示」功能所設定之可調整速度限值，可能因為車主所行駛之道路狀況或該地區法令要求不同，而有「高於」該道路最高速度之情形，車主應隨時注意狀況，決定是否調低「超速提示」功能之數值。「超速提示」功能僅係提示作用，車主不應將「超速提示」功能做為與「速度」有關事項之判斷依據，包括但不限於「超速與否」。
- 由於電動馬達遠比傳統汽油引擎更為安靜，有時會讓人忽略了電動機車的靠近，因此在時速20公里以下低速騎乘時會發出低速警告音（Acoustic Vehicle Alert System, AVAS），提醒附近的其他用路人，增加安全性。此功能可透過APP開啟或關閉。

註

- 更多關於 APP 的詳細介紹或常見問題，請至台灣山葉機車官網 > 售後服務 > APP 查詢。
- 資訊推播區所顯示之資訊可能因法令或軟硬體裝置不同而有所差異，且該等資訊均僅供車主使用之便利，除本公司特別聲明外，本公司不就該等資訊之完整、正確或有效性負責。

- 智慧型手機未與電動機車連線時，部分功能仍然可以由 APP 設定。當智慧型手機連接上網際網路時，調整過的設定會經由網路傳送至雲端伺服器，設定值會在下次交換驅動電池時，藉由新的驅動電池傳送到車上。

請仔細的閱讀這本使用說明書，直到您已熟悉所有的操作控制為止。如果對某個操作或功能不熟悉或不明白時，請向山葉服務網洽詢。

電動機車的起步

將電動機車解鎖後，必須先進入馬達待機狀態，才能開始騎乘。

標準啟動程序

1. 確認車輛已解鎖，系統電源已開啟。此時前位置燈、儀表燈、尾燈及牌照燈會點亮，同時請檢查驅動電池殘電量是否足夠。

警告

- 若轉向舵為鎖住後解鎖，請先確保轉向舵已左轉到底，否則轉向舵鎖有可能無法完全釋放。解鎖後，請先試著將轉向舵右轉到底，再左轉到底，接著再回正，以確保轉向舵鎖已正確解鎖。
- 為了安全起見，每次牽車前或騎車前，均需先確保轉向舵可自由地左右轉動，以避免意外事故發生。

2. 推起主支架及側支架，並確定主、側支架均在推起的位置。
3. 確認電子油門握把未被轉動，電子倒車油門鍵未被按壓，座墊確實關閉，且電動機車處在完全靜止的狀態。
4. 坐上座墊，調整後視鏡。
5. 先握緊煞車把手，再按住  「啟動

操作和重要的騎乘要點

鍵」，直至儀表上的速度表開始倒數，並顯示時速為「0 km/h」時，表示已進入「馬達待機狀態」。此時上方的頭燈、前位置燈、儀表燈、尾燈及牌照板燈均會點亮，亦可聽見水泵浦的運轉聲。

註

如頭燈已設定在遠光燈，則下方的頭燈及前位置燈會點亮。

注意

欲進入「馬達待機狀態」時不可轉動電子油門握把或觸動電子倒車油門鍵，側支架必須推起，座墊確實關閉，且電動機車必須在完全靜止狀態，否則儀表將會顯示  「錯誤警告」。

6. 放開  「啟動鍵」及煞車把手，將轉向舵轉動至中央，開啟方向燈，並注意前、後方向來車，然後慢慢轉動電子油門握把(參閱9-2頁)，即可騎乘上路。
7. 關閉方向燈。

快速啟動程序 (一踢即行)

若您需要頻繁地踢下側支架暫停，只需握緊煞車把手不放，再推起側支架，馬達即會自動啟動，不需按  「啟動鍵」，即可

操作和重要的騎乘要點

快速再次上路。

TELB50110

註

此功能在 APP 的預設值為關閉。開啟或關閉皆需透過 APP 操作。

1. 確認車輛已解鎖，系統電源已開啟。此時前位置燈、儀表燈、尾燈及牌照燈會點亮，同時請檢查驅動電池殘電量是否足夠。
2. 當馬達未啟動且側支架放下時，握緊煞車把手不放，待車輛發出短提示音後，再推起側支架，此時儀表上的速度表會開始倒數，並顯示時速為「0 km/h」時，表示馬達已經啟動。

注意

欲進入「馬達待機狀態」時不可轉動電子油門握把或觸動電子倒車油門鍵，座墊確實關閉，且電動機車必須在完全靜止狀態，否則儀表將會顯示⚠️「錯誤警告」。

3. 放開煞車把手，將轉向舵轉動至中央，開啟方向燈，並注意前、後方向來車，然後慢慢轉動電子油門握把(參閱9-2頁)，即可騎乘上路。
4. 關閉方向燈。

警告

- 電動機車行進時若放下側支架，待時速降至5km/h以下時，會使馬達關閉(解鎖狀態)而無法騎乘。故電動機車在行進間請勿放下側支架，以免發生無法預期的危險。
- 行進時握住煞車把手並長按(🔑)「啟動鍵」，會強制緊急斷電，並會使馬達關閉(解鎖狀態)而無法騎乘，此時全部方向燈會一起閃爍，並發出音效。故騎乘時請勿誤觸，以免電動機車突然失去動力發生危險。
- 電動機車必須在完全靜止的狀態下才能啟動。若電動機車在行進間發生異常，導致馬達關閉而無法騎乘時，請小心滑行或推行至路旁安全之處，切勿在行進間或車道上嘗試重新啟動電動機車，以免發生危險。

註

- 當電動機車向前行進時(滑行或推行)，電子倒車油門鍵不會有作用，需待完全靜止，時速為0 km/h後，才會開啟倒車功能，開始輸出動力。
- 開啟倒車功能時，電子油門握把將不會有作用。

加速和減速

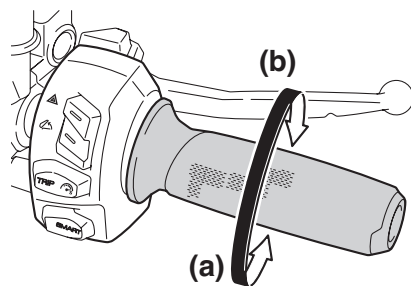

旋轉電子油門握把可以調整騎乘速度。

- 欲增加速度，請往(a)方向旋轉。
- 欲減少速度，請往(b)方向旋轉。

警告

- 電動機車與傳統引擎車輛不同，電子油門的動力反應也有差異。若您尚未熟悉電子油門的特性，請務必小心操作，切勿一次轉動過大的角度，以免突然出現預料之外的大動力而造成危險。
- 即使為同一台電動機車，若使用不同的動力模式或性能提升增值服務，電子油門的動力反應也有差異。請務必小心操作，切勿一次轉動過大的角度，以免突然出現預料之外的大動力而造成危險。

倒車

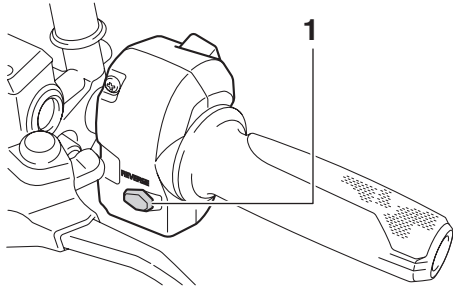

1. 電子倒車油門鍵(REVERSE)

電動機車有倒車功能，使用方法為：

1. 確認電動機車已進入「馬達待機狀態」。(參閱5-2頁)
2. 確認電動機車完全靜止，且電子油門握把未被轉動。
3. 按壓左把手開關的電子倒車油門鍵，電動機車即緩慢後退。

⚠警告

- 為避免失去平衡及確保安全起見，騎士需乘坐於車輛上且乘客務必下車後再進行倒車。
- 倒車前，請再次確認周遭區域的人及障礙物，以免發生碰撞。
- 如您同時操作電子倒車油門鍵與電子油門握把，有可能會觸發系統保護而

註

- 當電動機車向前行進時（滑行或推行），電子倒車油門鍵不會有作用，需待完全靜止，時速為 0 km/h 後，才會開啟倒車功能，開始輸出動力。
- 開啟倒車功能時，電子油門握把將不會有作用。

煞車

⚠警告

- 前、後煞車同時操作，為較安定的煞車方式。避免單一使用前或後煞車，造成煞車效果下降。
- 避免突然或緊急煞車(特別是車身傾向一邊時)，否則電動機車會側滑或翻轉。
- 潮溼的鐵路平交道、街車軌道、鋪設在道路上的鐵板、人孔蓋以及道路上面的各種標線或標誌會變得非常滑溜，因此在接近這類區域路面騎乘時，請減速慢行並保持機車直立小心通過。
- 請牢記在溼滑、沙石或黃土等路面上煞車會比較困難。
- 在山路上請減速慢行，特別是下坡時煞車會變的更困難。
- 避免連續操作煞車。否則會使煞車相關零件溫度上昇，造成煞車性能變差。
- 鼓式煞車和碟式煞車的煞車性能有所不同。因此騎乘前，要先了解電動機車的煞車特性，以便在緊急的狀況下，進行最適當的煞車操作。
- 煞車停止距離會隨承載的人員/物品的重量或騎乘的條件不同而有所差異(如

操作和重要的騎乘要點

TELF30120

TELD50110

天氣/路面/車速等)。重量越重，煞停的距離越長。騎乘前要先了解其差異，以便在緊急的情況下，進行最適當的煞車操作。

- 緊急煞車會造成車輪鎖死打滑現象，同時造成自己轉倒或被追撞的可能性發生。因此要隨時保持適當的騎乘距離，進行煞車的操作。
- 騎乘電動機車期間，如發現煞車性能不良，請先至山葉服務網檢查確認。

1. 將電子油門握把鬆開。
2. 抓握煞車把手時，煞車燈隨之亮起，以提醒後方駕駛注意。
3. 煞車燈在釋放煞車把手時熄滅。

註

本車搭載「緊急煞車警示」功能，當您在高速騎乘中突然緊急煞車時，左右方向燈會同時快速閃爍，以提示後方來車，減少被追撞的機率。燈號閃爍會在您釋放煞車把手或車速減緩後自動解除。

停車

1. 將電動機車在安全的地方煞停。
2. 先握緊煞車把手再按  「啟動鍵」，或放下側支架，以進入「解鎖狀態」。

註

若解鎖後無任何操作，自動上鎖功能將於3分鐘後自動將車輛上鎖。亦可使用 APP 設定不同的上鎖時間、延遲燈光熄滅或設定智慧感應解鎖功能。(參閱8-2頁)

3. 使用側支架或主支架，將電動機車平穩地停駐，再以智慧鑰匙卡進行一般上鎖或二段式上鎖。

註

如欲鎖住轉向舵，務必先將轉向舵左轉到底，以確保轉向舵鎖正確鎖住。

駐車

駐車時，請將車輛確實上鎖，前置物箱蓋、USB插座保護蓋及座墊確實關閉，並確定手機、智慧鑰匙卡或貴重物品均已從前、後置物箱中取出後，才可離開。建議儘量停放於乾燥陰涼之室內，減少日曬及雨淋，以免零組件鏽蝕而縮短使用壽命。

警告

- 請勿停放在影響交通、人車通行之處。
- 請勿停放在斜坡或鬆軟的地面上，否則機車易翻覆。
- 請勿停放在易積水之低窪處。
- 請勿停放在易燃物附近。如有火災發生時，電動機車將可能受到波及。

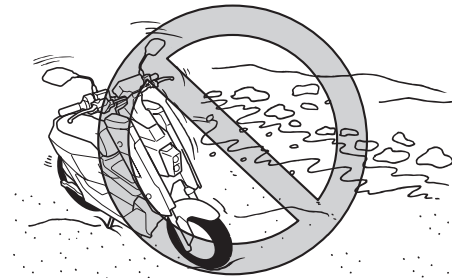

電能回充

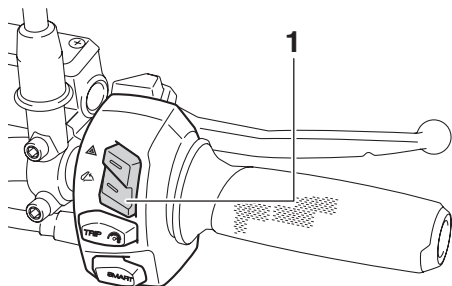

1. 座墊開啟 / 電能回充鍵

當行進間釋放電子油門握把或將其向前歸零，使電動機車以慣性向前滑行時，電能回充功能可將一部份前進的動能轉換為電能，回收至驅動電池儲存。

- 電能回充功能作動時，儀表的  驅動電池殘電量的格數，會以動畫表示正在充電。
- 電能回充的強度，可以透過APP調整強弱。當電能回充功能作動時，後輪會出現類似煞車的制動力道，若回充強度設定愈高，則制動力愈強。
- 電能回充功能作動中，並產生制動力時，煞車燈會點亮，以提醒後方車輛。
- 電能回充的強度，除了依照APP內的設定值外，亦會依照目前行車速度及驅

動電池殘電量等因素自動進行微調。

- 在某些時候，例如驅動電池內的電量接近全滿、電量太低、電池溫度過高或過低等情況下，電能回充功能可能不會開啟。

警告

在非常濕滑的路面，若將電能回充強度調到最大，有使後輪產生打滑的機率。

註

- 電能回充功能可透過右把手開關的「電能回充鍵」開啟或關閉。(參閱 5-7 頁)
- 適當的電能回充強度可以更有效率地使用電能，後輪產生的制動力道也有助於騎乘的動態穩定性，故請依您個人的騎乘風格及操駕習慣進行調整。

智慧模式

「智慧模式」可以調整理想的動力輸出，以增進安全性及能源使用效率。輕按右把手開關上的SMART「智慧模式鍵」即可開啟或關閉「智慧模式」。開啟時，儀表上的SMART 智慧模式圖示會亮起。

注意

- 在濕滑或鬆軟的路面，或無競速的需求時，建議智慧模式常時開啟。
- 雨天騎乘時，建議開啟智慧模式。

操作和重要的騎乘要點

TELG10110

TELG20110

競速模式

「競速模式」可增加動力輸出，讓起步更有力、速度更快。輕按右把手開關上的「競速模式鍵」，即可開啟或關閉「競速模式」。開啟時，儀表上的競速模式圖示會亮起。

警告

啟動競速模式時請小心操作電子油門，尤其避免於濕滑或鬆軟路面啟動競速模式，以免後輪因扭力過大而打滑，造成不預期之危險。

注意

- 開啟競速模式會增加耗電量，縮短每次交換驅動電池的可騎乘里程。
- 當驅動電池殘電量較低，或驅動電池未處於適當溫度時，競速模式有可能會自動關閉或無法開啟，交換電量充足之驅動電池即可回復正常功能。
- 長時間連續啟動競速模式並以高速騎乘，可能會讓驅動電池及動力系統溫度快速上升，觸發高溫保護模式，儀表的「高溫保護」橘色圖示會亮起導致動力降低。此時請減速騎乘讓動力系統冷卻，並交換電量充足及溫度正常的驅動電池即可回復動力。

賽道碼錶模式

當您在賽道練習時，可使用碼錶模式，儀表上將顯示每一單圈的攻略時間。碼錶顯示記憶容量，最大可達30圈，超過則循環從第1圈開始。每圈最長可達99分59.9秒，超過則自動計入下一圈。

註

- 此為輔助性質無法取代專業計時設備。且於驅動電池取出後，所有記錄都將被清除。
- 此模式可在解鎖狀態及馬達待機狀態下進行，差異僅為在解鎖狀態下，儀表不顯示時速。

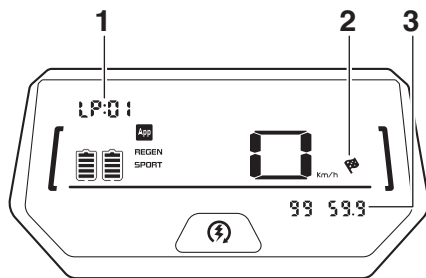

1. 圈數
2. 競速模式
3. 單圈記錄時間

進入計時待機模式

長按「競速模式鍵」即進入計時待機模式。此時系統會自動開啟競速模式，關閉 SMART 智慧模式，以發揮最大馬力。

開始計時及換圈

1. 短按 SMART 「智慧模式鍵」開始計時。
2. 再次短按 SMART 「智慧模式鍵」進入下一圈計時。上一圈秒數則會暫時停留 1 秒以便閱讀。

註

如此時短按 TRIP 「行車里程切換鍵」可暫時切換至里程顯示，無動作的話 3 秒後再跳回計時顯示。當切換至里程顯示時，碼錶會在背景繼續計時。

停止計時返回計時待機模式

長按 SMART 「智慧模式鍵」3 秒，可停止碼錶計時，回到計時待機模式。

瀏覽記錄

在計時待機模式下，短按「競速模式鍵」，可回顧每一圈的秒數。

清除記錄

按住  「競速模式鍵」，並同時按下 SMART 「智慧模式鍵」可清除所有記錄。



結束計時待機模式

長按  「競速模式鍵」，或無碼錶操作 180秒後，則跳出計時待機模式，回到正常顯示。

TELG30110

低電量模式

低電量預行模式

- 當驅動電池殘電量顯示 1 格  並緩慢閃爍時，表示電量偏低，建議車主儘快更換驅動電池。
- 當驅動電池殘電量顯示 1 格  並快速閃爍時，表示電量相當低，倘電動機車正處於行進狀態時，會進入「低電量預行模式」，自動開始限速，以節省電力消耗，並且每 20 秒會發出提醒音效一次。請務必立刻前往 GoStation® 電池交換站更換驅動電池。倘電動機車此時處於「馬達關閉狀態」時，建議於 24 小時內或下次進入「馬達待機狀態」時立即（以先到者為準）就近至 GoStation® 電池交換站更換驅動電池。
- 交換電力充足的驅動電池後，即會恢復正常動力及速度。

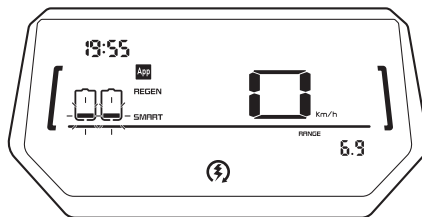

1. 低電量預行模式

低電量緩行模式

- 當驅動電池殘電量無格數  時，表示電量已經非常低，電動機車強制進入「低電量緩行模式」，進一步限速在 25km/h 以下，並且每 20 秒會發出提醒音效一次。儀表的 RANGE（剩餘電量可騎乘里程）顯示為「-----」，不顯示里程數字。此時電量隨時都有可能耗盡，請車主務必立即至就近的 GoStation® 電池交換站更換驅動電池。倘電動機車此時處於「馬達關閉狀態」時，必須於 24 小時內或下次進入「馬達待機狀態」時立即（以先到者為準）就近至 GoStation® 電池交換站更換驅動電池。
- 交換電力充足的驅動電池後，即會恢復正常動力及速度。

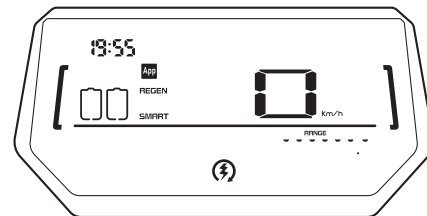

1. 低電量緩行模式

操作和重要的騎乘要點

TELG40110

警告

在低電量緩行模式下，由於驅動電池的電量過低，馬達輸出扭力有可能無法克服陡坡的上坡路段，請特別注意。

注意

當儀表的驅動電池殘電量無格數，進入「低電量緩行模式」時，一旦上鎖3分鐘後即會自動進入休眠狀態，無法再使用智慧鑰匙卡解鎖。此時需長按  「啟動鍵」3秒，以解除休眠狀態。(參閱 5-3 頁)

高低溫保護模式

高溫保護模式

由於嚴苛的環境與操駕狀態，驅動電池及動力系統溫度可能會因大功率輸出而快速升高，當驅動電池溫度上升至保護點時，系統會啟動高溫保護模式，自動降低動力輸出，以避免溫度繼續升高導致機件故障。此時儀表的  「高溫保護」橘色圖示會亮起。

低溫保護模式

當天氣太冷，且車輛一段時間未啟動，導致驅動電池溫度太低時（例如：寒流來臨的清晨），驅動電池效能也會受到低溫的影響，動力可能會明顯下降。此時儀表的  「低溫保護」藍色圖示會亮起。

當「高溫保護」或「低溫保護」圖示亮起時，請即刻至附近的電池交換站交換溫度正常及電量較高的驅動電池，即可立刻恢復正常性能，繼續騎乘。

註

- 高 / 低溫保護模式的觸發條件會依驅動電池的個別狀況及電量而有差異，一般來說高電量的驅動電池較不易觸發保護，故若您需要在寒冷的室外長時

間停車時，建議在停車前先行交換高電量的驅動電池。

- 驅動電池的效能會明顯受到溫度的影響，故當天氣較冷時，即使尚未達到「低溫保護」，您也可能會感覺到性能略微降低，此為正常現象。

TELH10110

傾倒斷電保護

若車輛於系統電源已開啟的狀態下意外傾倒，系統將會自動斷電，儀表會出現  錯誤警告。此時請先檢查確認車輛有無異狀，有無明顯損壞，是否可以騎乘等。如欲再次開啟系統電源，請先將車輛扶正，並使用主支架駐車，接著再以智慧鑰匙卡感應 2 次或使用 APP 解鎖 (需按壓 2 次)。

註

- 傾倒斷電會記錄在驅動電池裡，當電池放入電池交換站時，此記錄會上傳至雲端。
- 電池交換站的螢幕上會顯示您的愛車發生過傾倒斷電，以提醒您檢查車子是否受損，必要時可至山葉服務網進行檢修。
- APP 亦會通知您發生過傾倒斷電。

定期保養和簡易的檢查

TERA10112

定期保養、簡易的檢查和潤滑，可讓您的電動機車維持在安全及更有效率的運轉狀態。維持安全是車主的責任。下述各頁將說明電動機車的檢查和潤滑要點。在隨車所附送的保養手冊，其所敘述的定期保養表和潤滑表的保養間隔，可作為在正常騎乘狀況下的一般參考依據。

⚠警告

- 如果疏於對電動機車進行保養以及不正確的保養方式，會讓您在騎乘或保養電動機車時，增加您受傷或死亡的風險。如果您對電動機車的檢查和潤滑等工作不熟悉時，請交由山葉服務網進行以免造成個人傷害。
- 本車配有高電壓的部品。為避免觸電危險發生，所有保養和維修工作請交由山葉服務網進行。

⚠警告

除非有特別的指示說明，否則進行電動機車檢查時，請務必在馬達關閉的狀態下進行，以免造成意外發生。運轉中的馬達因有正在運動的機構零件，可能會使身體或衣物因接觸而導致受傷。而電器部品可能導致電擊或火災的意外發生。

⚠警告

- 本車僅設計使用在一般道路上，在非道路的路面上不可使用。
- 電動機車騎乘後，煞車片和煞車碟盤可能會變的熱燙。為避免燙傷，請在這些部品冷卻後才可以觸摸。

車輛靜止、低速及加速的檢查

於上鎖或解鎖狀態下檢查

以主支架駐車，檢查要點如下：

- 緩慢轉動電子油門握把，檢查是否能順暢作動。手放開時，電子油門握把是否能順暢回位。
- 檢查電子油門握把周圍有無劣化或損傷等，以及電子油門握把是否正確安裝。

⚠警告

電子油門握把的作動狀況有異常時，請儘速連絡山葉服務網檢查。在異常狀態下持續使用，則有釀成重大事故、受傷、紛爭問題之虞。

於馬達待機狀態下檢查

以主支架駐車，檢查要點如下：

⚠警告

請確實使用主支架駐車，以避免轉動電子油門握把時車輛暴衝，造成人員受傷。

- 轉動電子油門握把檢查車輛在低速及加速時，電子油門握把與馬達有無順暢轉動。如有異常感覺時，請至山葉

TERB10120

服務網檢查。

TAU85451

TEMC50110

注意

此時請勿放下側支架。本車裝有側支架開關，如放下側支架，會再回到解鎖狀態而無法進行檢查。

為何要使用YAMALUBE

YAMALUBE正廠油品誕生於工程師們的熱情及信念，其引擎機油為重要的液態引擎部品。我們集結了機械工程、化學、電子各領域的專家進行各種追蹤測試，並一同開發出使用YAMALUBE機油的引擎。YAMALUBE機油囊括了各種基本油品的優點，並融合各種添加劑至完美的平衡比例，藉此確保此最終的油品可表現出優異的性能水準。YAMALUBE礦物機油、半合成機油及合成機油各自均具備獨特的特性及價值。山葉機車自1960年代起，歷經了多年對油品的研究及發展，使得YAMALUBE成為山葉引擎的最佳選擇。



齒輪油

在每次騎乘前，應檢查齒輪箱是否漏油。若發現有任何漏油跡象，請至山葉服務網檢查。此外，請依照保養手冊的保養表規定，至山葉服務網定期更換齒輪油。

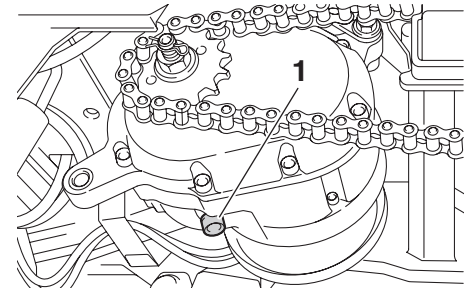

1. 排油螺栓

定期保養和簡易的檢查

冷卻水

冷卻系統備有「水箱」與「副水箱」的設計。在每次騎乘前，應檢查副水箱的冷卻水水位。此外，請依照保養手冊的保養表規定，至山葉服務網定期更換冷卻水。

TEMD10110

檢查冷卻水水位

在每次騎乘之前，於車輛上鎖或解鎖狀態下，依下述方法檢查副水箱的冷卻水水位。

1. 使用主支架駐車。

TEMD10510

註

檢查冷卻水水位時請確定車輛保持直立的位置，傾斜的車身會導致誤判。

2. 打開座墊。(參閱5-9頁)
3. 拆下後置物箱內側的防水蓋。

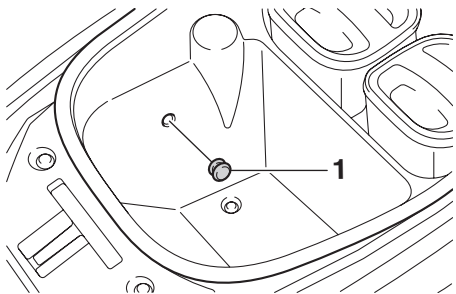

1. 防水蓋

4. 使用手電筒(或任何光源)照射後置物箱內側的圓圈處，即可透過後置物箱外側左下方的檢查視窗檢查冷卻水水位。

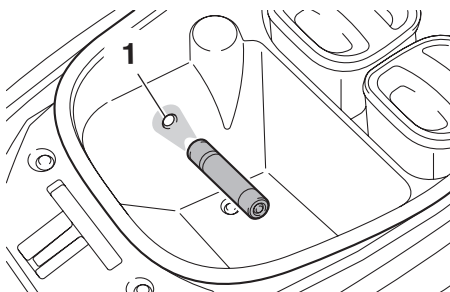

1. 光源照射處(後置物箱內側)

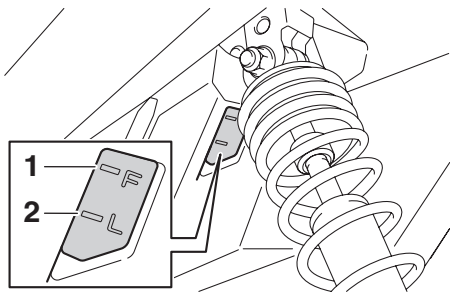

1. 上限(F)
2. 下限(L)

註

冷卻水水位需在「F」(上限)和「L」(下限)記號之間。

5. 若冷卻水剛好位於或低於「L」記號時，請至山葉服務網補充。
6. 檢查完成後，請再將防水蓋安裝回原位。

注意

小心勿遺失防水蓋，檢查完成後亦務必安裝回原位，以避免水氣或灰塵從縫隙中滲入。

TEMD11010

更換冷卻水

必須依照保養手冊的保養表規定，於指定的保養間隔，定期更換冷卻水。更換時，請至山葉服務網進行。

TEMF50110

TEMG50110

電子油門握把自由間隙的檢查

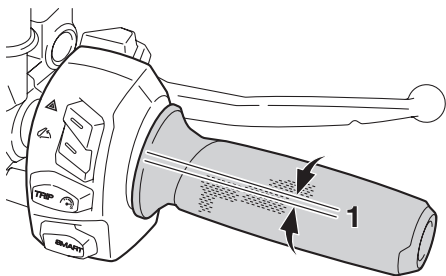

1. 自由間隙

請依據保養手冊的保養表規定，定期檢查電子油門握把自由間隙。如需調整時，請至山葉服務網進行。

電子油門握把自由間隙：
3.0~5.0 mm

輪胎

為使您電動機車的性能、耐久性和安全性發揮到極限，請注意下列有關輪胎的說明。

胎壓

在每次騎乘之前應先檢查胎壓，必要時調整。

警告

在胎壓不正確的情形下騎乘電動機車，可能會因電動機車的失控，導致嚴重的受傷或死亡。因此：

- 必須在冷胎狀態(即輪胎的溫度和四周的溫度相同)下檢查和調整胎壓。
- 請依照下表所規定的條件，進行胎壓調整。車輛的載重，不可超過總載重限制，否則會造成意外發生。

胎壓(冷胎狀態)：

1 人騎乘：

前：175 kPa (25 psi)

後：225 kPa (33 psi)

2 人騎乘：

前：175 kPa (25 psi)

後：225 kPa (33 psi)

總載重限制：156.5 kg

(騎士、乘客、配件及貨物的總重量)

檢查輪胎

在每次騎乘之前應先檢查輪胎。如果中央胎紋深度到達最小胎紋深度、輪胎遭到鐵釘或玻璃刺穿以及胎壁破裂時，請立刻到山葉服務網更換輪胎。

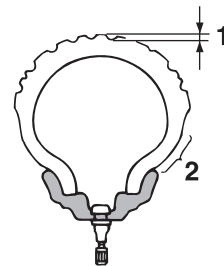

- 1. 胎紋深度
- 2. 胎壁

最小胎紋深度(前和後)：
0.8 mm

定期保養和簡易的檢查

輪胎資訊

本車採用無內胎的輪胎設計。在經過多次廣泛的測試下，唯有下列的輪胎是經過山葉公司所認可，適用在本車上。

前輪輪胎：

尺寸

100 / 90-10 56J

製造商 / 型號

MAXXIS / M-6029

後輪輪胎：

尺寸

130 / 70-10 59J

製造商 / 型號

MAXXIS / M-6029Y

警告

- 請至山葉服務網更換過度磨損的輪胎。若未注意而以過度磨損的輪胎來騎乘電動機車，這會降低騎乘的穩定性，並且可能導致失控。
- 有關車輪和煞車零件的更換，請至山葉服務網進行。因為他們具備這類的專業知識和經驗。

TMH10122

TMH60120

車輪

車輪是由輪胎和輪圈所組合而成。為使您的機車性能、耐久性和安全性發揮到極致，請注意下列有關車輪的說明。

- 在每次騎乘之前應檢查輪圈是否龜裂、彎曲或變形。若發現任何損壞，請至山葉服務網更換車輪。不要嘗試對車輪進行任何的維修，變形或龜裂的車輪都必須更換。
- 在更換輪胎後，請先以適當的速度騎乘。因為輪胎表面必須先「磨合」後，才可發揮出最佳特性。

前、後煞車把手自由間隙的檢查

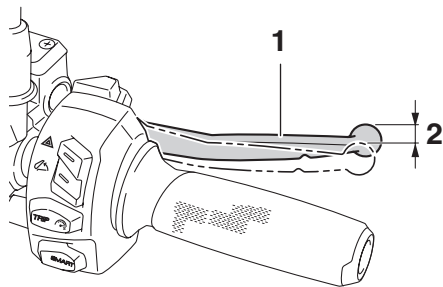

1. 前煞車把手
2. 自由間隙

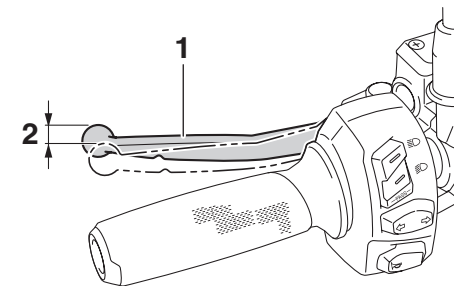

1. 後煞車把手
2. 自由間隙

如圖所示，測量前、後煞把手自由間隙的數值。請定期檢查前、後煞車把手自由間隙，如自由間隙的數值不在規定的範圍內，請至山葉服務網檢查。

前煞車把手自由間隙：
0.0~2.0 mm

後煞車把手自由間隙：
10.0~20.0 mm

警告

不正確的煞車把手自由間隙表示煞車系統可能存在著危險狀況。車輛需在山葉服務網檢查並維修煞車系統後才可再次騎乘。

TMK20131

前、後煞車片的檢查

請依據保養手冊的保養表規定，定期檢查前、後煞車片是否磨損。

前煞車片

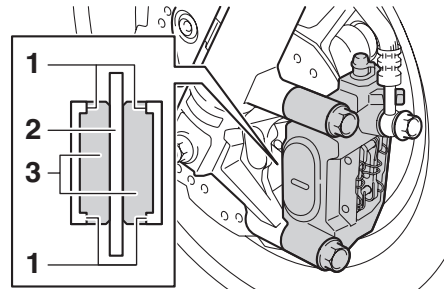

- 1. 磨耗指示器
- 2. 煞車碟盤
- 3. 煞車片

後煞車片

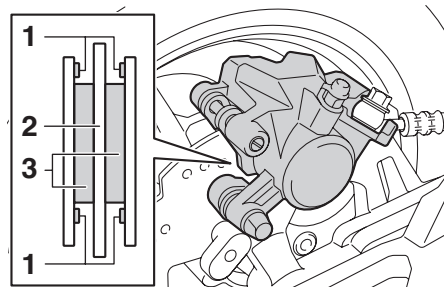

- 1. 磨耗指示器
- 2. 煞車碟盤
- 3. 煞車片

前、後每個煞車片都配備有磨耗指示器，這可讓您不必分解煞車就能檢查煞車片的磨耗程度。欲檢查煞車片磨耗程度，請檢查磨耗指示器的位置。若煞車片已經磨損到磨耗指示器幾乎要觸及煞車碟盤時(即凸點快要觸及煞車碟盤)，請至山葉服務網更換整組的煞車片。

警告

若對於煞車片的磨耗狀況無法確認時，請至山葉服務網檢查。

定期保養和簡易的檢查

TML10213

煞車油油位的檢查

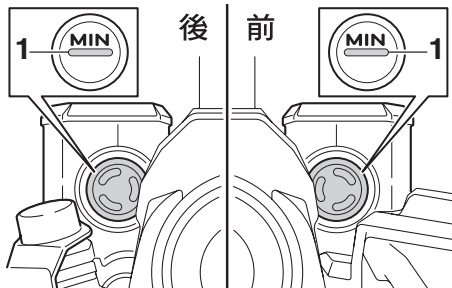

1. 下限記號

煞車油不足會使空氣進入煞車系統，如此可能導致煞車失靈。在您騎乘之前，請檢查煞車油是否高於下限記號，如果沒有請補充。煞車油油位過低表示煞車片已經磨耗或煞車系統漏油。若油位過低，請確實檢查煞車片是否磨耗以及煞車系統是否漏油。

遵守這些注意事項：

- 檢查油位時，請旋轉方向把手使主缸的頂端位於水平位置。
- 只能使用指定的煞車油，否則橡膠油封會劣化，導致漏油或煞車性能下降。

指定煞車油：

DOT 4

- 請添加相同類型的煞車油。混用煞車油會導致有害的化學反應，並使得煞車性能下降。
- 在添加時不可讓水進入煞車主缸儲油槽內，水會顯著降低煞車油的沸點並導致氣阻發生。
- 煞車油會損害烤漆表面或塑膠零件，所以請立刻將噴濺的煞車油清除。
- 當煞車片磨耗時，煞車油油位會逐漸下降這是正常的。但是若煞車油油位突然下降，請至山葉服務網檢查原因。

TML50213

煞車油的更換

請依據保養手冊的保養表規定，定期至山葉服務網更換前、後煞車油。另外依下列的時間間隔，更換前、後煞車主缸和卡鉗的油封以及煞車油管。如果這些油封和油管受損或洩漏煞車油時，請立即更換。

- 煞車油：每12,000公里或每12個月更換一次。
- 油封：每兩年更換一次。
- 煞車油管：每四年更換一次。

驅動鏈條鬆緊度的檢查和調整

在每次騎乘之前，於車輛上鎖的狀態下，依下述方法檢查驅動鏈條的鬆緊度。如驅動鏈條鬆緊度的數值不在規定的範圍內，請至山葉服務網調整。

⚠警告

驅動鏈條的檢查過程中請確保車輛保持上鎖狀態(電源完全關閉)，以免因鏈條轉動而造成人員受傷。

檢查驅動鏈條鬆緊度

1. 使用主支架駐車。

註

- 請確定車輛保持直立的位置，傾斜的車身會導致誤判。
- 檢查時，電動機車不可有任何負載。

2. 用手將後車輪旋轉數次。
3. 如圖所示，測量驅動鏈條的鬆緊度。

註

鏈條鬆緊度的測量位置需確保在驅動軸及後輪軸的正中間。

驅動鏈條鬆緊度：0.0 ~ 10.0 mm

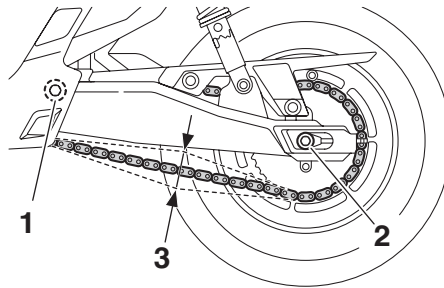

1. 驅動軸
2. 後輪軸
3. 驅動鏈條鬆緊度
4. 驅動鏈條鬆緊度若不正確，請至山葉服務網調整。

⚠警告

當鏈條鬆緊度超過15.0 mm 時，切勿騎乘電動機車，以免鏈條打滑造成相關機件損壞或導致意外事故發生。

注意

不正確的驅動鏈條鬆緊度會使電動機車其他重要部品超載，也可能導致鏈條打滑或斷裂。若要避免這種情況發生，驅動鏈條鬆緊度務必維持在規定的數值內。

調整驅動鏈條鬆緊度

必須依照保養手冊的保養表規定，於指定的保養間隔，至山葉服務網定期檢查、調整、清潔及潤滑。

各鋼索的檢查和潤滑

在每次騎乘之前，都應檢查所有控制鋼索的操作以及鋼索的情況，必要時請潤滑鋼索和鋼索末端。若鋼索受損或無法平順移動，請至山葉服務網檢查或更換。

⚠警告

包覆鋼索的外殼或外皮如果受損，可能會干擾鋼索的正確操作以及使鋼索內部生鏽。請儘快更換受損的鋼索，以避免不安全的情況發生。

推薦潤滑油：

Yamaha 鋼索潤滑劑或其他適當的鋼索潤滑劑

定期保養和簡易的檢查

TEMM50110

電子油門握把和鋼索的檢查及潤滑

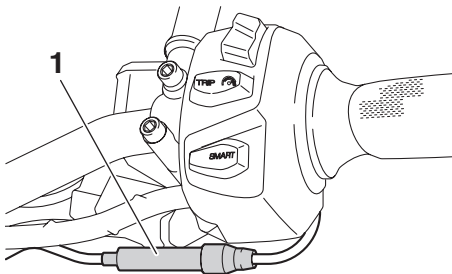

1. 防塵橡皮套

在每次騎乘之前都應檢查電子油門握把的操作是否正常。除此之外，電子油門鋼索應依據保養手冊的保養表規定，定期交由山葉服務網進行潤滑。電子油門鋼索都裝有防塵橡皮套。請確保這些橡皮套確實的緊密安裝。但即使橡皮套已正確的安裝，它也無法完全防止水份進入鋼索。因此當清洗電動機車時，不要讓水直接倒在橡皮套或鋼索上。如果橡皮套或鋼索變髒時，可使用溼布擦拭乾淨。

TMN10131

前、後煞車把手的潤滑

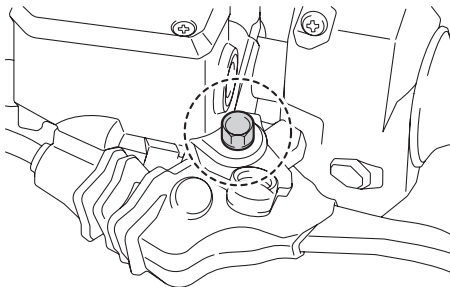

請依照保養手冊的保養表規定，定期潤滑前、後煞車把手的樞軸。

推薦潤滑油：
矽黃油

TERH10112

主支架和側支架的檢查和潤滑

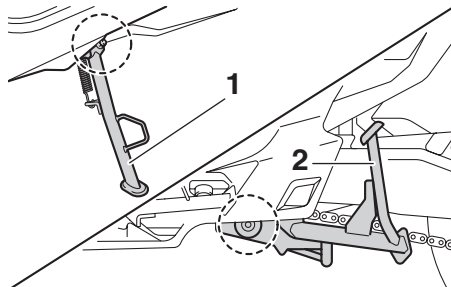

1. 側支架
2. 主支架

請在每次騎乘之前，檢查主支架和側支架的作動。必要時，請潤滑樞軸、彈簧掛勾處以及金屬與金屬之間的接觸面。

警告

如果主支架或側支架無法平順的上、下移動，或發現彈簧因彈性疲乏而無法將主支架或側支架固定在推起位置時，請至山葉服務網進行檢查或維修。否則主支架可能在騎乘時，因與地面接觸造成電動機車失控；或側支架可能在騎乘時，因無法固定造成車速瞬間下降而發生意外事故。

推薦潤滑油：
鋰皂基黃油

前叉的檢查

請依照保養手冊的保養表規定，定期檢查前叉的狀況和作動。

欲檢查狀況

檢查前叉內管是否有受損或漏油狀況。

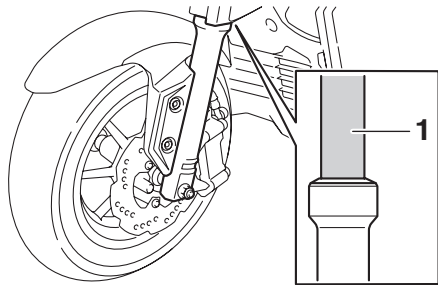

1. 前叉內管

欲檢查操作動作

⚠警告

為避免受傷，請將電動機車安全的支撐著，不要讓它有翻倒之虞。

1. 將機車停放於平坦的場所，並保持在直立的位置。
2. 操作前煞車把手並用力的將方向把手壓下數次，然後檢查前叉是否會平順的壓縮和回彈。

注意

若發現前叉有任何損壞或無法順暢的運作，請至山葉服務網檢查或更換。

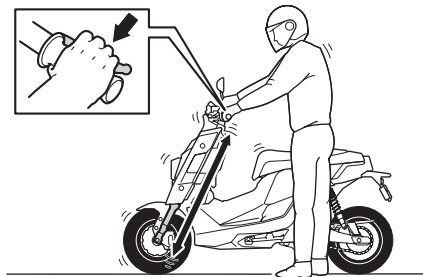

轉向舵的檢查

磨損或鬆動的轉向舵軸承會導致危險的發生。因此，請依照保養手冊的保養表規定，定期檢查轉向舵的操作。

1. 使用主支架駐車。

⚠警告

為避免受傷，請將機車安全的支撐著，不要讓它有翻倒之虞。

2. 用手握住前叉內外管組的下端並讓前輪離地，接著前後移動前叉內外管組，若感覺到有任何間隙或鬆動時，請至山葉服務網檢查或維修。

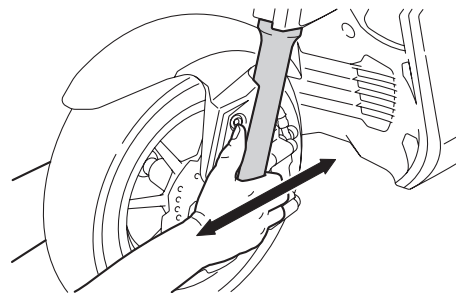

車輪軸承的檢查

請依照保養手冊的保養表規定，定期檢查車輪軸承是否磨損。若車輪的輪轂內存有間隙或車輪無法平順旋轉時，請至山葉服務網檢查車輪軸承。

保險絲的更換

保險絲位於備用電池旁。當熔斷時，請至山葉服務網更換。

⚠警告

請勿自行更換保險絲，以避免造成部品損壞、人員受傷、觸電或電器系統受損並引起火災發生。

頭燈LED的更換

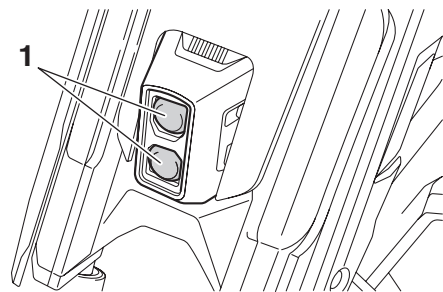

1. 頭燈

頭燈採用 LED 設計。當燒毀時，請至山葉服務網更換。

注意

- 不可在頭燈透鏡上，張貼任何的薄膜或貼紙。
- 不可在頭燈使用中，及頭燈關閉後未冷卻前，在頭燈上覆蓋任何物品，以免造成物品熔燬。

註

必要時請至山葉服務網調整頭燈光束。

TMU30120

前位置燈LED的更換

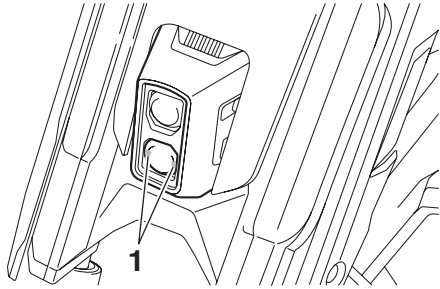

1. 前位置燈

前位置燈採用 LED 設計。當燒毀時，請至山葉服務網更換。

TMT10120

前、後方向燈LED的更換

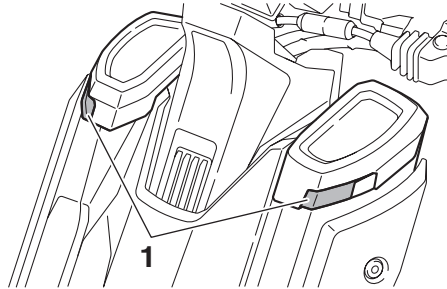

1. 前方向燈

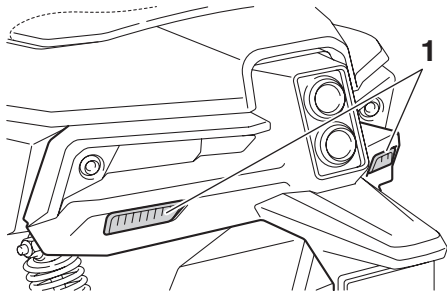

1. 後方向燈

前、後方向燈採用 LED 設計。當燒毀時，請至山葉服務網更換。

TMV20130

尾燈/煞車燈LED的更換

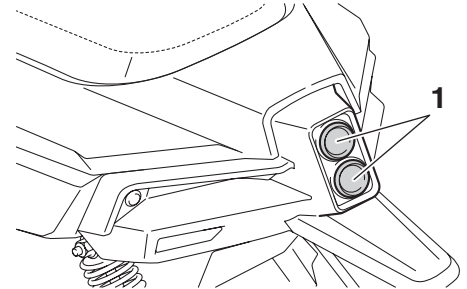

1. 尾燈 / 煞車燈

尾燈/煞車燈採用 LED 設計。當燒毀時，請至山葉服務網更換。

定期保養和簡易的檢查

TMV30120

牌照板燈LED的更換

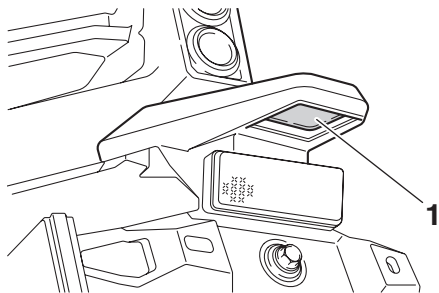

1. 牌照板燈

牌照板燈採用LED設計。當燒毀時，請至山葉服務網更換。

TMV50120

後視鏡

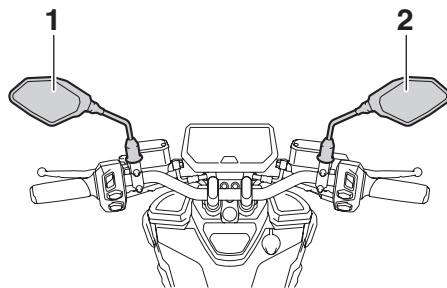



1. 左後視鏡
2. 右後視鏡

當安裝後視鏡時，因需使用規定的扭力及方法鎖緊，因此請至山葉服務網進行。



簡易的故障排除

雖然此電動機車在出廠之前都經過嚴格的檢查，但在騎乘期間還是可能發生問題。下列的故障排除表，可讓您自己快速並簡易地檢查這些重要系統。但是若您的電動機車需要任何維修，請至山葉服務網進行，因為山葉的專業技術人員擁有如何正確維修電動機車的必備工具、經驗和知識。請使用原廠零件更換。副廠零件看起來很像原廠零件，但常為劣級品，其使用壽命較短並且會導致需要花費更多的維修費。

故障排除表

| 發生狀況 | 可能原因 | 解決方式 |
|-----------------------|--|--|
| 無法使用智慧鑰匙卡解鎖 | <ol style="list-style-type: none"> 1. 智慧鑰匙卡暴露於高溫下，被彎折、磨損或被裁切破壞。 2. 智慧鑰匙卡附近有金屬製品。 3. 車輛未置入驅動電池或電力不足。 4. 車輛長時間未使用或上鎖前電量過低，進入休眠狀態。 5. 驅動電池內登記的使用者ID錯誤(錯裝了別台車的驅動電池)。 6. 車輛傾倒，斷電保護功能啟動。 | <ol style="list-style-type: none"> 1. 更換另一張智慧鑰匙卡。 2. 請遠離金屬製品。 3. 置入或更換電力充足之驅動電池。 4. 長按  「啟動鍵」3秒以上喚醒。 5. 置入原車的驅動電池。 6. 將智慧鑰匙卡確實貼近車上之智慧鑰匙卡感應器 (請感應兩次) 或使用APP解鎖 (請按壓兩次)。 |
| 無法使用智慧鑰匙卡上鎖 | <ol style="list-style-type: none"> 1. 馬達處於待機狀態，尚未關閉。 2. 智慧鑰匙卡暴露於高溫下，被彎折、磨損或被裁切破壞。 3. 智慧鑰匙卡距離智慧鑰匙卡感應器過遠。 | <ol style="list-style-type: none"> 1. 握緊煞車把手並輕按  「啟動鍵」，或放下側支架，即可關閉馬達。 2. 更換另一張智慧鑰匙卡。 3. 將智慧鑰匙卡確實貼近車上之智慧鑰匙卡感應器。 |
| 無法打開座墊 (車廂 / 後置物箱) | <ol style="list-style-type: none"> 1. 座墊鎖扣卡住，例如後置物箱中的物品過多而壓迫到座墊時。 | <ol style="list-style-type: none"> 1. 以手用力向下按壓座墊尾端，並長時感應智慧鑰匙卡，或按下右把手的  「座墊開啟鍵」，待聽到「喀」聲的同時拉起座墊，即可開啟。 |

定期保養和簡易的檢查

| 發生狀況 | 可能原因 | 解決方式 |
|--|--|--|
| 按 (4) 「啟動鍵」後無法進入馬達待機狀態 | <ol style="list-style-type: none"> 1. 電子油門握把或電子倒車油門鍵未回復原位。 2. 側支架未完全推起。 3. 煞車把手未拉緊。 4. 座墊未確實關上。 | <ol style="list-style-type: none"> 1. 將電子油門握把及電子倒車油門鍵回復原位。 2. 推起側支架。 3. 握緊任一邊煞車把手。 4. 將座墊確實關上。 |
| 騎乘中性能降低或停止 | <ol style="list-style-type: none"> 1. 驅動電池溫度過高或過低，進入高低溫保護模式。 2. 驅動電池電力不足，進入低電量緩行模式或斷電。 | <ol style="list-style-type: none"> 1. 請至GoStation®電池交換站更換溫度正常之驅動電池。 2. 請至GoStation®電池交換站更換電力充足之驅動電池。 |
| 手機無法與本車配對 | <ol style="list-style-type: none"> 1. 手機規格不符合要求。 2. 未正確安裝及執行最新版 APP。 3. 使用者未按壓，或按壓「SMART鍵」時間不足，電動機車沒有進入藍牙配對模式。 4. 使用者在「馬達待機」狀態下長按「SMART鍵」，電動機車無法進入藍牙配對模式。 5. 使用者以錯誤的帳號登入 APP。 | <ol style="list-style-type: none"> 1. 更換符合規格之手機。 2. 下載安裝最新版 APP。 3. 確保長按「SMART鍵」，並看到  「智慧快連」閃爍才開始配對。 4. 為了安全起見，請於解鎖狀態下(馬達關閉)長按「SMART鍵」開始配對。 5. 以該車車主的正確帳號登入 APP。 |
| 儀表的  維修指示亮起 | <ol style="list-style-type: none"> 1. 系統發生異常。 | <ol style="list-style-type: none"> 1. 建議拔出驅動電池，靜待5秒後，再次將驅動電池插入，如此將可快速重設車上系統。待儀表的  錯誤警告消失後，便可以智慧鑰匙卡或 APP 解鎖(此重設不會影響之前的設定)。若狀況仍未改善，請至山葉服務網進行檢查或維修。 |
| 騎乘時鏈條發出異常聲音 | <ol style="list-style-type: none"> 1. 鏈條因為潤滑不足發生運轉不順的異音。 | <ol style="list-style-type: none"> 1. 請至山葉服務網進行鏈條潤滑。 |

TNA10111

使用消光(Matte Color)部品的保養

注意

在某些電動機車上採用消光(Matte Color)部品。進行這類部品的清潔工作前，請先向山葉服務網洽詢相關的清潔資訊。如果使用清潔刷組、粗糙的化學清潔用品清潔這些部品時，可能會造成表面刮傷或損壞。某些蠟類清潔製品，也不可使用。

TNC10010

使用仿麂皮部品的保養

注意

在某些電動機車上採用仿麂皮部品。進行這類部品的清潔工作前，請先閱讀下述相關的清潔資訊，或向山葉服務網洽詢，以避免造成仿麂皮部品的損傷。

註

如座墊使用仿麂皮材質時，請注意以下事項：

- 雨天或洗車後，請將水分完全擦拭乾淨後再使用。有時雖然表面上是乾燥的，但座墊的縫線處會有殘水，直接接觸時可能會弄濕衣褲。
- 請在騎乘前確認座墊的各部位是否有鬆懈、鬆動。
- 請使用中性洗潔劑清潔座墊，以柔軟的布或海綿水洗。洗車後，請用柔軟的布等將水分擦拭乾淨。
- 請勿使用含有蠟成分的清潔用品。

維護／日常的保養

為了維持仿麂皮部品的美觀，建議定期進行保養。請避免強力摩擦或避免使用蒸氣機(steamer)。請以柔軟的刷子、乾燥的布或吸塵器去除灰塵。

去除髒污或污垢時的對應方式

需儘快在30分鐘以內處置。

1. 首先要去除髒污本身。若為優格或果醬等固形物時，請用湯匙或用塑膠的薄片去除。若為液體時，請用抽取式衛生紙或無顏色素底的紙巾、海綿將它輕輕的碰觸後進行吸取。
2. 請絕對不要使用洗潔劑。首先以水弄濕過的白布或已擰乾的海綿，將髒污或污垢擦拭去除。用乾淨的水沖洗，重複執行再度擰乾擦拭去除的作業。
3. 進行清潔時，從周邊朝向中心吸取髒污。絕對要避免強力擦拭，否則會使髒污變大或往深處滲入的情形發生。
4. 配合髒污或污垢的種類，除了水以外亦可使用檸檬原汁、純正乙醇(ethyl alcohol) (穀物酒精)等作為髒污的去除液來使用，請參照下述的說明進行。無論如何，所使用的白布或海綿要維持乾淨的狀態並完全擰乾，以輕輕敲打的方式重複執行去污作業。

水溶性的髒污或污垢

- 果汁、果醬、果凍、糖漿、蕃茄醬：使用溫水。
- 鉛筆、可可、巧克力、卡士達奶油、冰淇淋、黃芥末：使用溫水。
- 酒、葡萄酒、啤酒、可樂、茶：使用溫水。對於顏色有滲入的部分要沾上

電動機車的保管和存放

TENB10110

檸檬原汁，之後再度使用溫水。以乾淨的水沖洗，並以完全擰乾的布或海綿重複擦拭。

- 醋、髮膠、茄汁、含糖咖啡：先沾上檸檬原汁，再使用溫水。
- 血液、蛋、寵物的排泄物等：使用冷水。蛋白質有可能因熱水而凝固，故請勿使用。以乾淨的水沖洗，並以完全擰乾的布或海綿重複執行直到髒污去除為止。

非水溶性的髒污或污垢

- 口紅、粉底、睫毛膏、眼影、香水、鞋油、油、黃油、草的髒污、油性奇異筆：首先將滲入乙醇的布以輕輕敲打的方式處理，之後以含水的布或海綿將髒污去除。如簽字筆或草的髒污沾附在特別淺色的材質上時，須在污垢完全乾燥之前迅速處理。
- 口香糖、蠟油：將放入冰塊的塑膠袋置於髒污處上使其變硬。變硬之後將其去除，之後再以乙醇，水的順序進行處理。

頑固的髒污

需重複進行清潔數次。即使為非水溶性的髒污，也必須使用水進行處理。

原因不明的舊髒污

首先用溫水處理，接著以含水的布或海綿重複去除髒污。髒污開始融解時，仔細地重複清潔作業後暫時讓它乾燥，視需要用乙醇處理。

保管

電動機車的開放式設計展露出科技引人入勝之處，但也使得它更加脆弱。即使是使用再高品質的組件，還是很容易生鏽和腐蝕。正確的保養不僅符合保固的要求，也可讓您的電動機車看起來像新車一樣，同時延長其使用壽命並將其性能發揮至極限。

清洗之前

1. 將電動機車上鎖，關閉系統電源。
2. 請確保座墊確實關閉。
3. 使用去漬油和刷子清除極度頑強的污垢，但不可將這類產品塗抹在油封、墊片以及輪軸上。請用水沖洗掉污垢和油污。

清洗

注意

- 切勿使用強酸性的車輪清潔劑，尤其是幅條車輪。若使用這類產品清潔難以清除的污垢，切勿讓清潔劑殘留過久。另外，請用清水沖洗清潔區域，並且立刻擦乾，然後噴上防鏽噴劑。
- 不正確的清潔會損壞塑膠零件(例如：整流罩、蓋類、擋風鏡、頭燈透鏡、儀表透鏡或其他燈類透鏡等)及排氣管。僅可使用沾有水份的柔軟和乾淨

的布或海綿清潔塑膠零件。但如果仍無法用水將塑膠零件完全清潔乾淨，則可使用充份稀釋溫和的洗滌劑和水來清潔，並用大量的水將殘留的洗滌劑沖洗乾淨，因為殘留的洗滌劑會造成塑膠零件的損壞。

- 切勿在塑膠零件上使用不適當的化學產品。確實避免使用沾上強效型或研磨清潔產品、溶劑或稀釋劑、燃油(汽油)、除塵劑或抑制劑、煞車油、防凍劑或電解液的布或海綿進行清潔。若不慎沾附到上述不適當的化學產品，有可能會使塑膠零件產生龜裂現象。
- 切勿使用高壓洗車機或蒸氣噴射清洗機清洗。因為它們會導致下列區域滲水和劣化：密封部份(車輪和搖臂軸承、前叉和煞車)、電器組件(接頭、端子、儀表、開關和照明燈)、通氣管和通風管。在某些機車輪圈上會貼付貼紙，高壓水柱亦可能造成該貼紙脫落。
- 對於配備擋風鏡的電動機車：切勿使用強效型清潔劑或硬海綿，因為它們會使擋風鏡變模糊或刮傷。如果不確定是否會造成刮傷時，您可在擋風鏡的邊角一小部份先進行測試。

在一般環境騎乘後

以溫水、中性清潔劑和軟性乾淨的海綿去

除污垢，然後用清水徹底沖洗乾淨。使用牙刷或瓶刷來清潔難以觸及的地方。在清潔之前，可用溼布覆蓋有頑強污垢和昆蟲屍體的地方數分鐘，這樣會有比較好的清潔效果。

在海邊或鹽份飛揚的環境騎乘後

⚠警告

在潮濕或鹽份較高的使用方式與環境下使用電動機車時，會讓車架等金屬部品加速發生鏽蝕。

因為海鹽或路上飛揚的鹽份與水結合後，具有極度的腐蝕能力。所以在海邊或鹽份飛揚的路面上騎乘之後，請執行下列步驟。

1. 在電動機車冷卻後，用冷水和中性清潔劑清洗電動機車。

注意

切勿使用溫水清洗，因為溫水會加強鹽份的腐蝕性。

2. 將電動機車擦乾之後，在所有金屬表面上(包含鍍鉻和鍍鎳表面)噴灑一層防鏽劑，以防生鏽。

清洗之後

1. 使用麂皮或吸水布擦乾電動機車。
2. 使用鉻光亮劑擦亮鉻、鋁合金及不鏽鋼等部品。
3. 欲避免腐蝕，建議在所有金屬表面上(包含鍍鉻和鍍鎳表面)噴灑一層防鏽劑。
4. 噴霧油可用來當成去除任何灰塵的萬用清潔劑。
5. 修補因石頭等東西所造成的輕微烤漆損傷。
6. 將所有烤漆表面打蠟。
7. 電動機車完全乾燥之後，才可存放或覆蓋電動機車。

⚠警告

煞車或輪胎上的污染物可能會造成電動機車失控。

- 煞車系統嚴禁使用任何清潔劑及亮光蠟，以免影響煞車性能，造成危險。
- 確定煞車或輪胎上沒有油脂或蠟。必要時，請以規定的煞車碟盤清潔劑或丙酮清潔煞車碟盤和煞車來令片，並使用溫水和中性清潔劑清洗輪胎。
- 騎乘電動機車之前，請測試煞車性能和轉彎性能。

電動機車的保管和存放

TENB10120

⚠警告

- 為保持鏈條表現及騎乘舒適性，建議您可自行於每500公里或在洗車、大雨、涉水後，使用油封鏈條專用油（請洽山葉服務網）將鏈條上油潤滑。
- 鏈條潤滑請使用油封鏈條適用的鏈條油，建議使用含噴頭之樣式。切勿使用任何形式之溶劑，清潔劑，除鏽劑或非油封鏈條專用油（如汽油、酸 / 鹼性清潔劑、甲苯、丙酮、WD40等）。
- 鏈條潤滑作業過程中請確保車輛保持電源關閉(上鎖的狀態)。

注意

- 請噴上適量的噴霧油和蠟，並將多餘的擦拭掉。
- 不可在塑膠或橡膠零件上塗抹噴霧油或蠟，但可使用合適的保養產品進行保養。
- 避免使用研磨拋光化合物，因為會磨損烤漆。

註

- 有關可使用哪些產品，請向山葉服務網洽詢。
- 當電動機車置放或騎乘於潮濕與溫差大的環境(例如：下雨天或洗車等)，各

燈類的透鏡內部可能會因內、外側的溫度不同，凝結成霧氣並附著於透鏡內部表面。霧氣的產生是屬於自然正常現象，在通風環境並點燈一段時間後，即可減少透鏡內霧氣的凝結。

存放

請將電動機車存放在乾冷的地方，必要時用防塵罩覆蓋以阻隔灰塵。在覆蓋電動機車前，需確定電動機車已經完全冷卻。

注意

- 在電動機車仍舊潮溼的狀態下，將它放置於通風不良的房間或蓋上防塵罩，這會使溼氣侵入並導致鏽蝕。
- 欲避免鏽蝕，不可將電動機車放置於潮溼的地下室、畜舍(因為有阿摩尼亞)和存放強烈化學物質的地方。

注意

- 若您預期將有數天以上時間不會使用電動機車，請先交換電量充足之驅動電池。
- 請務必於每30天內至少交換一次驅動電池，若您預計將超過30天不使用車輛，可洽詢Gogoro Network®客戶服務中心暫停您的能源服務合約。
- 若因30天以上未交換驅動電池，或長時間未將驅動電池置於車內，將會導致備用電池過度放電而損壞。
- 切勿自行拔除備用電池的接頭，以免造成備用電池故障及損傷。

- 更多GoStation®電池交換站或電池服務資費方案之訊息，請至Gogoro Network®查詢。
-

規格

TEPA10110

規格表

尺寸

全長

1740 mm

全寬

765 mm

全高

1110 mm

座高

785 mm

軸距

1305 mm

最低地上高

135 mm

最小迴轉半徑

2.1 m

重量

裝備重量

114 kg

馬達

種類

G2 鋁合金水冷永磁同步馬達
(S-Version)

最大出力

7.6 kW (10.3PS) / 3,000 r/min

最大扭力

26 N·m / 2,500 r/min

傳動裝置

一次減速裝置

齒輪

一次減速比

3.000

二次減速裝置

鏈條、齒輪

二次減速比

2.730

變速箱

減速比一檔

1.000

車體

車架型式

鋼管背骨式

後傾角

26.5°

齒輪油

推薦齒輪油

YAMAHA 齒輪油

類型

SAE 75W-140

交換容量

160 c.c.

冷卻系統

推薦冷卻水

YAMAHA 冷卻精

副水箱容量(到F記號)

290 c. c.

前輪胎

型式

無內胎式

尺寸

100 / 90-10 56J

製造商/型號

MAXXIS / M-6029

後輪胎

型式

無內胎式

尺寸

130 / 70-10 59J

製造商/型號

MAXXIS / M-6029Y

負荷

總載重限制

156.5 kg

前煞車

型式

碟式煞車

後煞車

型式

碟式煞車

前懸吊

型式

望遠鏡式前叉

後懸吊

型式

整體搖擺式

燈類和瓦特數

頭燈

LED

前位置燈

LED

尾燈/煞車燈

LED

前方向燈

LED

後方向燈

LED

牌照板燈

LED

TERA10110

識別號碼記錄欄

請將車體號碼記在下面的相關欄位上，以便向山葉服務網訂購備用零件時有所幫助，或在電動機車遭竊時做為參考使用。

車體號碼：

TERB10110

車體號碼

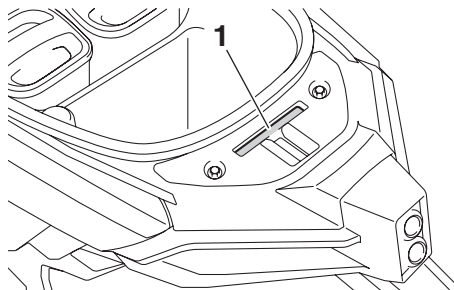

1. 車體號碼

車體號碼壓印在如圖所示的車架上。打開座墊，即可看見車體號碼。

TERB30110

電動機車資料記錄

此機型的ECU可搜集、記錄該車輛機件的運轉資訊，用以協助故障診斷及車輛的研究。這些資訊必須使用GDS連接至車輛的診斷接頭後才能取得，例如於執行保養檢查或維修程序時。

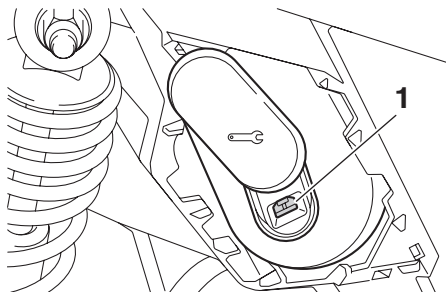

1. GDS 診斷接頭

雖然感知器和記錄的資料會因機型而不同，但主要的資料為電動機車狀態及馬達性能資料。

這些資料將受到嚴格保護，除非有下列情況：

- 經車輛所有人或使用人同意。
- 法律規定必須時。
- 因訴訟而需提交法院時。
- 因研究開發之用途，且該資料內容與個別車輛或車主無關時。



台灣山葉機車工業股份有限公司
30346 新竹縣湖口鄉山葉路81號



YAMAHA官方網站



Y-Connect TWN for EV APP



YAMAHA LIFE APP



珍惜地球資源

本手冊內頁使用再生紙印製

2022.11 NKT 