

## 安裝步驟

- 1.請核對下方表格內零件數量是否正確，核對無誤後，使用①內六角扳手，依下方步驟安裝。
- 2.取出⑥底板，並將⑥底板置於尾架上，依尾架形狀調整安裝位置。
- 3.取出①、②、③、④、⑤零件，並將①防鬆螺絲依序穿過②墊片→⑥底板→⑤W型壓條→③圓墊片，完成後從①防鬆螺絲底部用④螺帽鎖緊。  
★安裝螺絲建議扭力值4.5N.M(45.9kgf.cm)
- 4.取出⑦、⑧零件，將⑦底板面板覆蓋在⑥底板上，並用⑧面板螺絲鎖緊。
- 5.打開車尾箱將底部內襯拆開，將尾箱對準底板，並用⑨旋鈕螺絲鎖緊。

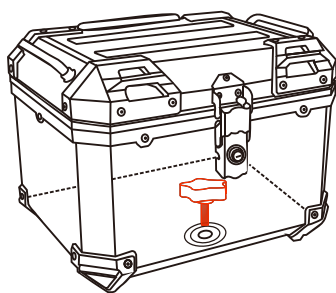
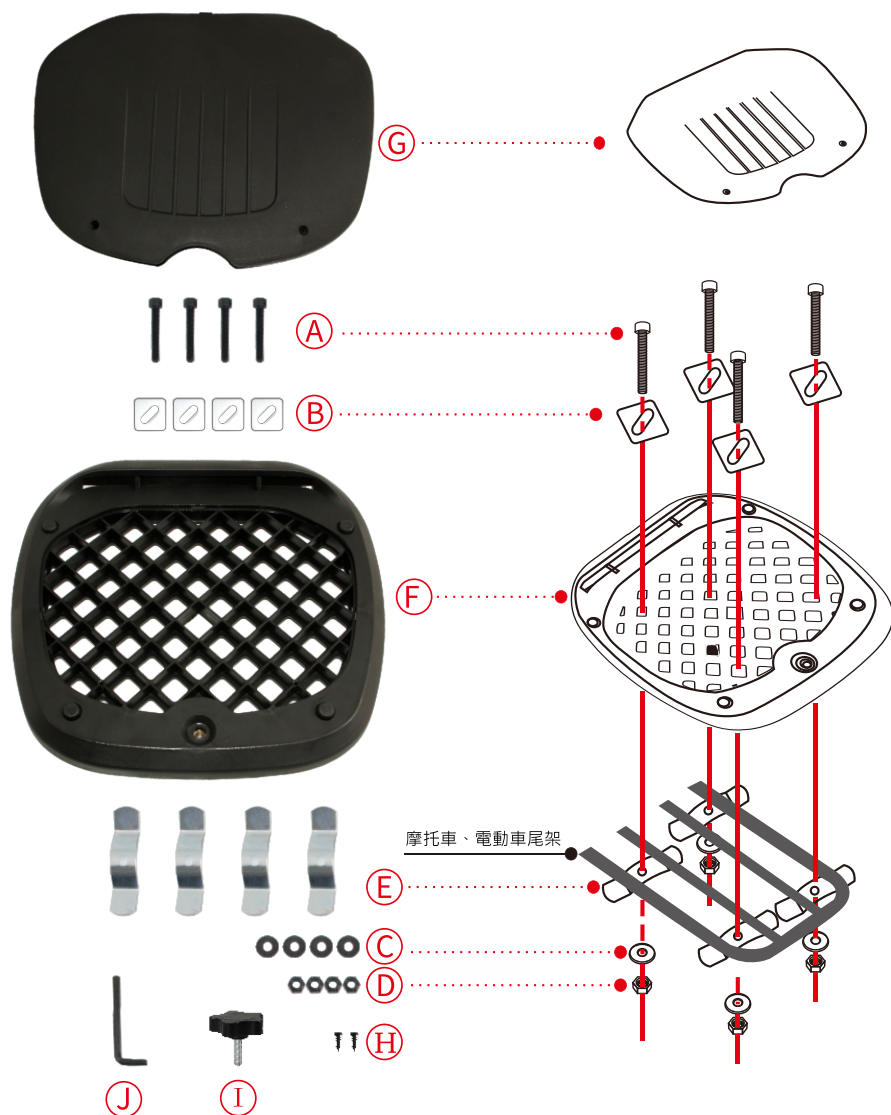

**旋鈕螺絲** 不要鎖太緊  
固定即可

(A) 防鬆螺絲X4 	(B) 方形墊片X4 	(C) 圓形墊片X4 	(D) 防鬆螺帽X4 	(E) W型壓條X4 
(F) 底板X1 	(G) 底板面板X1 	(H) 底板面板螺絲X2 	(I) 旋鈕螺絲X1 	(J) 內六角扳手X1 

## 底板安裝小撇步

底板安裝螺絲螺帽時，建議使用**扳手**或**鉗類**工具固定螺帽，再使用配件包內附之六角扳手鎖上螺絲，**徒手無法進行安裝**。



商品型號： \_\_\_\_\_

※請於此處加蓋經銷商店章

### 保固相關規定

誠摯感謝您購買 **ASTUTAIN** 產品，為維護您的權益，請於購買時詳細確認所填寫日期及加蓋店章，以便享有延長保固與售後服務。

※於購買日起，一個月內完成線上保固登錄後，可享有延長保固三個月(僅限鋁箱)。

※塑膠箱線上登錄可加碼保固一個月。

福利品與配件如螺絲、邊桌支架、掛勾等耗材商品除外。



保固線上登入



官方網站



官方LINE



官方Youtube

購買日期： 年 月 日

線上客服時間 | 周一至周五9:00-12:00/13:30-17:00(國定假日除外)

## 車尾箱 容量尺寸對照



TQ518系列 23L

TQ528系列 28L

TQ510系列 30L

TQ570系列 45L

TQ560系列 45L

TQ520系列 45L

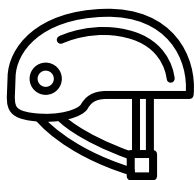

可裝輕便型安全帽

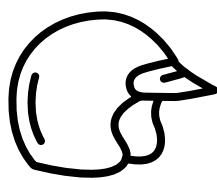

可裝半罩安全帽

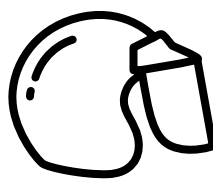

可裝3/4罩安全帽

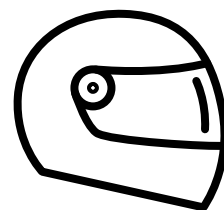

可裝全罩安全帽